

# Kinedo pro



CATALOGUE / LES ESSENTIELS • DOUCHE  
**2026**

 Concepteur  
et fabricant  
FRANÇAIS



# NOS FAMILLES DE PRODUITS

## DOUCHE

PANNEAUX MURAUX

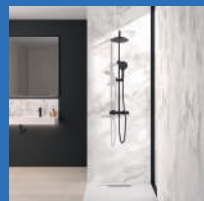

PAROIS & PORTES

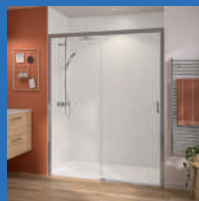

HABILLAGES TECHNIQUES

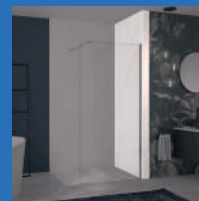

POMPE DE RELEVAGE

RECEVEURS

ACCESSOIRES

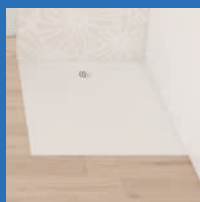

PARE-BAINS



CABINES  
COMPLÈTES



SALLE DE BAIN ADAPTÉE • DOUCHES SÉCURISÉES

Kinemagic Sérénité

Kinemagic Locatif

Kalypso

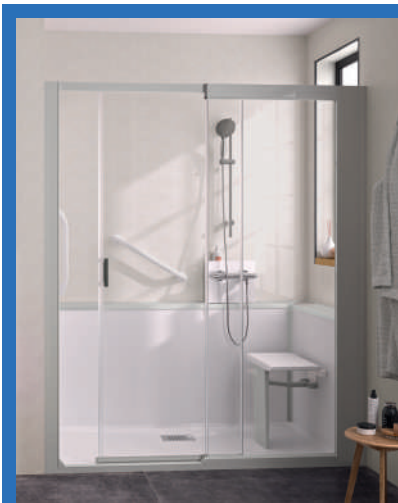

GARANTIE

Tous nos produits sont garantis **2 ans**.

# KINEDO : FABRICANT FRANÇAIS\*

AQUAPRODUCTION

SITE DE PRODUCTION  
DOUCHE



• **Chaumes-en-Retz (44)**

• **30 000 m<sup>2</sup>** sur 2 sites

• **250** personnes

- Fabrication des **receveurs**
- Découpe/perçage/sérigraphie/trempage des **verres**
- Découpe/perçage/cintrage/encollage des **profilés aluminium**
- Impression et vernissage des **panneaux muraux**
- **Emballage** et **expédition**
- **Laboratoire de tests** pour évaluer la conformité de nos produits aux normes en vigueur.  
Des tests non-imposés par la réglementation sont également effectués afin de vous assurer une meilleure qualité et satisfaction.



\* Pour plus de 80 % de nos références produits

**INFO :** Nos receveurs de douche en Biolex sont fabriqués dans notre usine italienne située à Trévise

# KINEDO : MARQUE ENGAGÉE

RÉUTILISATION • RECYCLAGE • VALORISATION

En 2016, la direction de SFA Group a fait le choix d'engager le Groupe dans une démarche de **Responsabilité Sociale, Sociétale et Environnementale**, pour répondre aux nouveaux enjeux en matière de communication, de ressources humaines et de conformité réglementaire.

## Comment cela se traduit-il concrètement au quotidien ?

Découvrez les différentes actions mises en place sur notre site de production Douche, près de Nantes.



### VERRE

Un matériau recyclable à l'infini.  
Élément majeur de nos parois et cabines de douche, nous optimisons la découpe du verre pour réduire les chutes.

Les chutes sont ensuite envoyées dans une filière de recyclage.

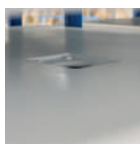

### PLASTIQUE

Composant extérieur de nos receveurs de douche, nos chutes de plaques en plastique sont envoyées dans les filières de recyclage.

Notre bureau d'étude est dans une démarche d'éco-conception ; à ce titre, afin de limiter l'utilisation de résine, type polyuréthane, nous avons fait évoluer notre procédé en incorporant dans cette résine des billes céramique inertes.



### EAU

Une ressource à préserver et Ô combien précieuse pour la transformation du verre.

Nous maîtrisons nos consommations : par exemple l'eau utilisée dans le procédé d'usinage du verre (perçage, façonnage) est réutilisée plusieurs fois ; elle est ensuite purifiée. Il n'y a aucun rejet d'eau de production polluée.

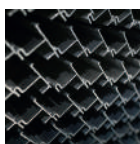

### ALUMINIUM

Matière première de nos parois de douche.

Ici encore, nous optimisons les chutes. Toutes ces chutes sont envoyées dans les filières de recyclage.



### EMBALLAGE

Nos emballages sont conçus pour protéger au mieux les produits et éviter toute casse lors du transport. Aussi, nous limitons le poids des emballages afin de limiter leur empreinte carbone.

Nous travaillons en partenariat avec nos fournisseurs d'emballage pour augmenter le taux de matières recyclées.



### LOGISTIQUE

Nous sélectionnons nos transporteurs en fonction de leur engagement RSE.

Projet en cours : les véhicules de service sont remplacés progressivement par des véhicules électriques.



### ENERGIE

Un plan perpétuel de réduction de nos consommations d'énergie (optimisation des procédés, réduction des rebuts, choix de matériels électriques à faibles consommations,

nous permet de baisser notre besoin en énergie par produit fabriqué. Depuis fin 2025, l'ensemble des bâtiments est couvert de panneaux solaires.



### DECHETS

Nous améliorons constamment nos organisations industrielles afin de limiter la production de déchets.

Aussi, nous avons signé un contrat avec un prestataire performant qui récupère nos déchets afin d'en valoriser et d'en recycler le maximum.

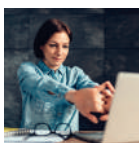

### SOCIAL

Tout est mis en œuvre pour améliorer les conditions de travail :

- investissements nombreux dans des matériels (robots, manipulateurs...) afin de limiter les ports de charges et les postures contraignantes.

- exercices d'étirements pendant les heures de travail afin de limiter les troubles musculo-squelettiques et apporter un confort physique autant pour le personnel de production que pour le personnel administratif.



La loi n° 2020-105 du 10 février 2020 relative à la lutte contre le gaspillage et à l'économie circulaire a prévu la mise en place d'une filière à responsabilité élargie du producteur (REP) pour les produits et matériaux de construction du secteur du bâtiment destiné aux ménages ou aux professionnels.

Créé en 2023, l'éco-organisme Valobat compte Kinedo comme adhérent pour participer à la valorisation et au recyclage des PMCB (Produits et Matériaux de Construction du Bâtiment) ou des déchets du bâtiment.

# KINEDO : MARQUE CONNECTÉE

## SITE INTERNET

Découvrez notre site

**kinedo.com**

pensé pour vous et pour vos clients !

Trouvez le produit adapté avec nos **sélecteurs** et **comparateurs**,  
informez-vous grâce à nos **guides de choix** et nos **actualités**.

Une **ergonomie pensée** pour une expérience de navigation agréable.

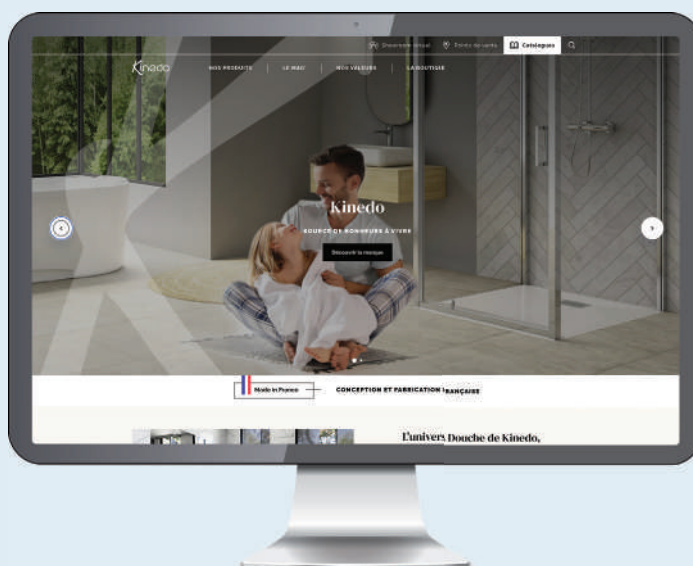

## SUIVEZ-NOUS !

[youtube.com/kinedofrance](https://www.youtube.com/kinedofrance)



Retrouvez nos vidéos d'installation, conseils de montage  
ou spots TV.  
Abonnez-vous gratuitement à notre chaîne !

[facebook.com/kinedofrance](https://www.facebook.com/kinedofrance)



[instagram.com/kinedo\\_france](https://www.instagram.com/kinedo_france)



[linkedin.com/company/kinedofrance](https://www.linkedin.com/company/kinedofrance)



# COMPUSOFT / INNOPLUS



Kinedo est **partenaire** de **Compusoft**, le logiciel de conception de salles de bains pour les professionnels.

Retrouvez nos produits (parois, receveurs, panneaux muraux, cabines...) dans la **bibliothèque Innoplus** et aidez vos clients à se projeter dans leur future salle de bains !

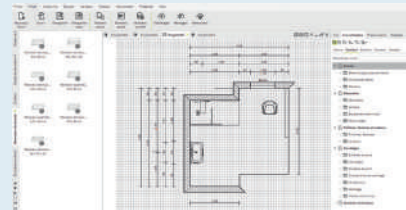

## BIMobject

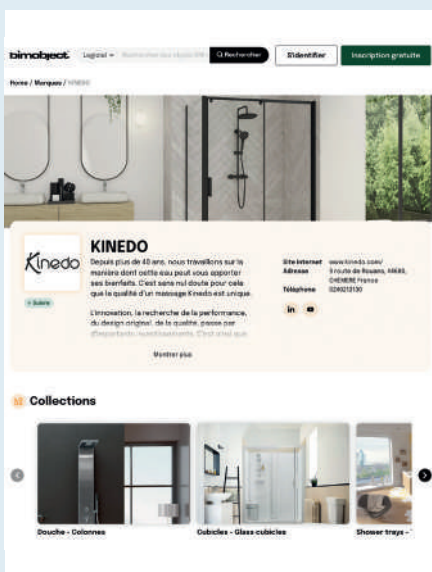

Bien connu **dans le monde du bâtiment**, le BIM permet aux concepteurs de **réaliser une maquette 3D** du projet, en utilisant des objets avec de multiples données techniques. Les objets sont des représentations informatiques en 3D des différents composants d'un produit.

Toujours soucieux d'être à la pointe de l'innovation, Kinedo propose désormais **un grand choix de produits** (parois, receveurs, colonnes, cabines...) **au format BIMobject** reprenant les formats couramment utilisés.

Retrouvez-les sur : [bimobject.com/fr/kinedo](http://bimobject.com/fr/kinedo)



# KINEDO : SERVICES & CONTACTS



## Devis sous 24h

produits hors catalogue (5 pièces minimum)  
Contactez [chantier@kinedo.com](mailto:chantier@kinedo.com)



## Conseils des prescripteurs

Contactez [prescription@kinedo.com](mailto:prescription@kinedo.com)



## Une question technique ou une pièce de rechange ?

Contactez notre service après-vente : [sav-douche@kinedo.com](mailto:sav-douche@kinedo.com) ou appelez le **02 40 21 29 45**

Toutes les pièces de rechange sont disponibles sur : [douche.kinedo.com](http://douche.kinedo.com)



## Sur-mesure

Voir nos parois p.16-17  
Contactez [surmesure@kinedo.com](mailto:surmesure@kinedo.com)



## Départ usine sous 48h\*

pour les références marquées du pictogramme   
(n'inclut pas le temps de transport)

\* Hors commandes chantier

## COMMENT COMMANDER ?



[kinedo-douche@kinedo.com](mailto:kinedo-douche@kinedo.com)

Tél. 02 40 21 31 30

# KINEDO :

# 2 SHOWROOMS

AVEC SALLES D'ESSAI BALNÉO ET SPA

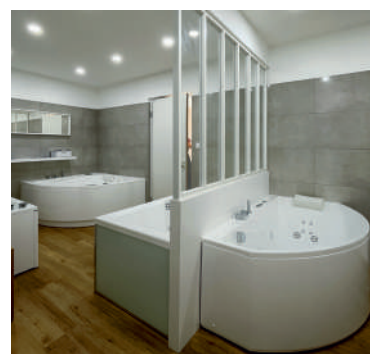

## RÉGION OUEST

Site industriel n°1 - 9, rue de Rouans  
44680 Chaumes-en-Retz

Du lundi au vendredi  
de 9h00 à 12h00 et de 14h00 à 16h30

Prenez rendez-vous au  
02 40 21 31 30



Flashez le QR code  
pour une visite virtuelle  
immersible ou rdv sur  
[bit.ly/showroomkinedo](https://bit.ly/showroomkinedo)

## RÉGION SUD

ZI Athélia III - Voie Antiope  
13705 La Ciotat

Du lundi au jeudi  
de 9h00 à 12h00 et de 14h00 à 16h30  
Vendredi : de 9h00 à 12h00

Prenez rendez-vous au  
04 42 71 56 00

**N** NOUVEAU  
SHOWROOM DOUCHE









# NOS GAMMES DE WALK-IN

## Les walk-in essentiels





# CHOISIR UNE PAROI WALK-IN

selon sa fonctionnalité

Fonctionnalité				
		Gammes		
200/225	6	SOLO 6+	p.12	p.12 
190	6	SOLO 6	p.14	p.14 

 Hauteur de la paroi (en cm)     Epaisseur du verre (en mm)     Ouverture à 180°

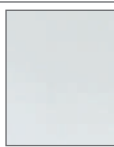
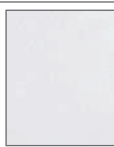
selon sa finition de profilé

Finitions de profilé				
	Blanc mat	Blanc grainé	Chromé	Noir mat
SOLO 6+		•	•	•
SOLO 6	•		•	

selon sa finition de verre

Finitions de verre	Transparent	Cosmos XL
SOLO 6+	•	•
SOLO 6	•	



# WALK-IN ESSENTIELS

## SOLO 6+

Paroi simple pour un espace douche ouvert  
+ option volet pivotant

LES +

En niche    En angle    Contre un mur  
(avec 2 systèmes de renfort)

Verre 6 mm    Traitement anticalcaire

Hauteur 200 ou 225 cm    Accès sans seuil    Montage express

### CARACTÉRISTIQUES

- Profilé en aluminium blanc grainé, chromé ou noir mat, avec obturateur
- Verre transparent ou cosmos XL
- Barre de renfort (120 cm maxi) ou mât fixation plafond assorti. Mât simple d'installation, pas de découpe nécessaire.
- Montage rapide et sans vis visibles
- En option, volet pivotant (installation possible sur Solo 6+ hauteur 200 cm avec barre droite). Montage simple et rapide sans colle. Dans le cas d'un montage sur une paroi de largeur 50 ou 60 cm, prévoir une barre de renfort



Solo 6+ profilé chromé - barre droite

Dimensions en cm		Taille 50*	Taille 60*	Taille 70	Taille 80	Taille 90	Taille 100	Taille 110	Taille 120	Taille 140	Taille 160
<b>Largeur (mini/maxi)</b>	<b>A</b>	47,5/49	57,5/59	67,5/69	77,5/79	87,5/89	97,5/99	107,5/109	117,5/119	137,5/139	157,5/159
<b>Largeur (mini/maxi) si montée avec un volet pivotant</b>	<b>A</b>	48/49,5	58/59,5	68/69,5	78/79,5	88/89,5	98/99,5	108/109,5	118/119,5	138/139,5	158/159,5
<b>Largeur</b>	<b>A'</b>	46	56	66	76	86	96	106	116	136	156
<b>Largeur</b>	<b>A''</b>	48	58	68	78	88	98	108	118	138	158
<b>Hauteur totale</b>		200	200	200	200 ou 225	200 ou 225	200 ou 225	200	200 ou 225	200	200
<b>Épaisseur du profilé vertical</b>		1,4	1,4	1,4	1,4	1,4	1,4	1,4	1,4	1,4	1,4
<b>Réglage du faux-aplomb</b>		1,5	1,5	1,5	1,5	1,5	1,5	1,5	1,5	1,5	1,5

\* Paroi de faible largeur stable sans renfort, livrée sans barre de renfort

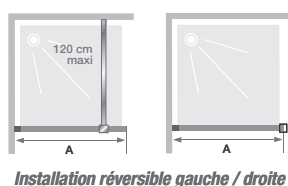

**INFO :** Pour une installation contre un mur, commander un 2<sup>ème</sup> renfort (barre ou mât)

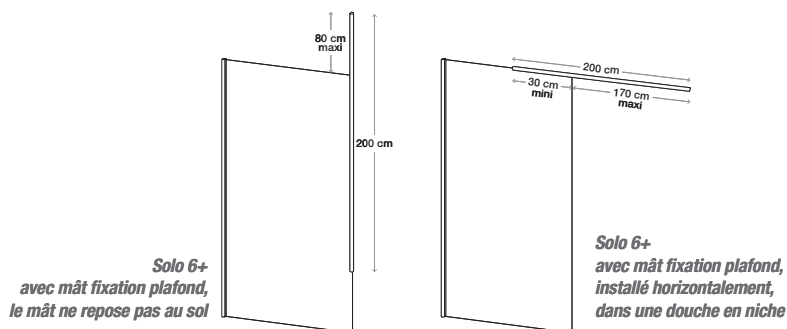
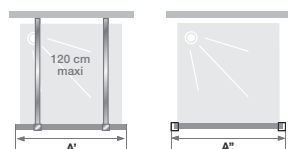

Dimensions en cm		Volet pivotant
		Taille 35
<b>Largeur**</b>	<b>A2</b>	31
<b>Hauteur totale</b>		198

\*\* Largeur lorsque le volet est en alignement avec la paroi. Lorsqu'il est replié à 90°, sa largeur est de 35 cm.

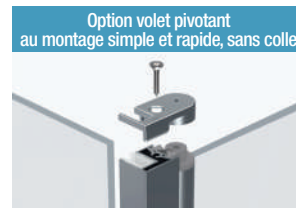
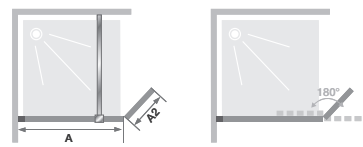

### Profilé de fixation latérale (voir p.139)

<b>Profilé blanc grainé</b> PROFILE77 122 €	<b>Profilé noir mat</b> PROFILE79 159 €
<b>Profilé chromé</b> PROFILE78 159 €	

### Système de renfort supplémentaire (pour montage contre un mur)

<b>Barre inox blanc grainé</b> RENFORT41 155 €	<b>Barre inox chromé</b> RENFORT42 155 €	<b>Barre inox noir mat</b> RENFORT43 155 €
<b>Mât blanc grainé</b> MAT017 196 €	<b>Mât chromé</b> MAT018 196 €	<b>Mât noir mat</b> MAT019 196 €



Solo 6+ profilé blanc grainé - verre cosmos XL - mât fixation plafond



Solo 6+ profilé noir mat - barre droite - présenté avec l'option volet pivotant

Walk-in  
essentiels

Tarifs H.T.		Avec barre droite						
		Profilé blanc grainé		Profilé chromé		Profilé noir mat		
hauteur 200 cm		Verre transparent	Verre cosmos XL	Verre transparent	Verre cosmos XL	Verre transparent	Verre cosmos XL	
50 cm	PA2410BTNE	330 €	PA2410BCOXE 372 €	PA2410CTNE	351 €	PA2410CCOXE 392 €	PA2410NTNE 330 €	PA2410NCOXE 372 €
60 cm	PA2411BTNE	351 €	PA2411BCOXE 392 €	PA2411CTNE	372 €	PA2411CCOXE 413 €	PA2411NTNE 351 €	PA2411NCOXE 392 €
70 cm	PA2412BTNE	372 €	PA2412BCOXE 413 €	PA2412CTNE	392 €	PA2412CCOXE 433 €	PA2412NTNE 372 €	PA2412NCOXE 413 €
80 cm	PA2413BTNE	392 €	PA2413BCOXE 433 €	PA2413CTNE	413 €	PA2413CCOXE 454 €	PA2413NTNE 392 €	PA2413NCOXE 433 €
90 cm	PA2414BTNE	413 €	PA2414BCOXE 454 €	PA2414CTNE	433 €	PA2414CCOXE 475 €	PA2414NTNE 413 €	PA2414NCOXE 454 €
100 cm	PA2415BTNE	433 €	PA2415BCOXE 475 €	PA2415CTNE	454 €	PA2415CCOXE 496 €	PA2415NTNE 433 €	PA2415NCOXE 475 €
110 cm	PA2416BTNE	454 €	PA2416BCOXE 496 €	PA2416CTNE	475 €	PA2416CCOXE 516 €	PA2416NTNE 454 €	PA2416NCOXE 496 €
120 cm	PA2417BTNE	475 €	PA2417BCOXE 516 €	PA2417CTNE	496 €	PA2417CCOXE 537 €	PA2417NTNE 475 €	PA2417NCOXE 516 €
140 cm	PA2418BTNE	506 €	PA2418BCOXE 547 €	PA2418CTNE	526 €	PA2418CCOXE 568 €	PA2418NTNE 506 €	PA2418NCOXE 547 €
160 cm	PA2419BTNE	537 €	PA2419BCOXE 578 €	PA2419CTNE	557 €	PA2419CCOXE 599 €	PA2419NTNE 537 €	PA2419NCOXE 578 €
hauteur 225 cm		Verre transparent	Verre cosmos XL	Verre transparent	Verre cosmos XL	Verre transparent	Verre cosmos XL	
80 cm		-	-	PA2430CTNE	544 €	-	-	-
90 cm		-	-	PA2431CTNE	579 €	-	-	-
100 cm		-	-	PA2432CTNE	615 €	-	-	-
120 cm		-	-	PA2433CTNE	709 €	-	-	-

sans renfort

Tarifs H.T.		Avec mât fixation plafond						
		Profilé blanc grainé		Profilé chromé		Profilé noir mat		
hauteur 200 cm		Verre transparent	Verre cosmos XL	Verre transparent	Verre cosmos XL	Verre transparent	Verre cosmos XL	
70 cm	PA2412BTNEM	496 €	PA2412BCOXEM 537 €	PA2412CTNEM	516 €	PA2412CCOXEM 557 €	PA2412NTNEM 496 €	PA2412NCOXEM 537 €
80 cm	PA2413BTNEM	516 €	PA2413BCOXEM 557 €	PA2413CTNEM	537 €	PA2413CCOXEM 578 €	PA2413NTNEM 516 €	PA2413NCOXEM 557 €
90 cm	PA2414BTNEM	537 €	PA2414BCOXEM 578 €	PA2414CTNEM	557 €	PA2414CCOXEM 599 €	PA2414NTNEM 537 €	PA2414NCOXEM 578 €
100 cm	PA2415BTNEM	557 €	PA2415BCOXEM 599 €	PA2415CTNEM	578 €	PA2415CCOXEM 619 €	PA2415NTNEM 557 €	PA2415NCOXEM 599 €
110 cm	PA2416BTNEM	578 €	PA2416BCOXEM 619 €	PA2416CTNEM	599 €	PA2416CCOXEM 640 €	PA2416NTNEM 578 €	PA2416NCOXEM 619 €
120 cm	PA2417BTNEM	599 €	PA2417BCOXEM 640 €	PA2417CTNEM	619 €	PA2417CCOXEM 660 €	PA2417NTNEM 599 €	PA2417NCOXEM 640 €
140 cm	PA2418BTNEM	630 €	PA2418BCOXEM 671 €	PA2418CTNEM	650 €	PA2418CCOXEM 692 €	PA2418NTNEM 630 €	PA2418NCOXEM 671 €
160 cm	PA2419BTNEM	660 €	PA2419BCOXEM 702 €	PA2419CTNEM	682 €	PA2419CCOXEM 723 €	PA2419NTNEM 660 €	PA2419NCOXEM 702 €
hauteur 225 cm		Verre transparent	Verre cosmos XL	Verre transparent	Verre cosmos XL	Verre transparent	Verre cosmos XL	
80 cm		-	-	PA2430CTNEM	562 €	-	-	-
90 cm		-	-	PA2431CTNEM	597 €	-	-	-
100 cm		-	-	PA2432CTNEM	633 €	-	-	-
120 cm		-	-	PA2433CTNEM	728 €	-	-	-

Tarifs H.T.		Volet pivotant					
		Profilé blanc grainé		Profilé chromé		Profilé noir mat	
		Verre transparent		Verre transparent		Verre transparent	
35 cm		PA2495BTNE 210 €		PA2495CTNE 248 €		PA2495NTNE 248 €	
		Verre cosmos XL gauche**	Verre cosmos XL droite**	Verre cosmos XL gauche**	Verre cosmos XL droite**	Verre cosmos XL gauche**	Verre cosmos XL droite**
35 cm		PA2495BCOXEG 230 €	PA2495BCOXED 230 €	PA2495CCOXEG 248 €	PA2495CCOXED 248 €	PA2495NCOXEG 248 €	PA2495NCOXED 248 €

\*\*Verre cosmos XL gauche = profilé mural à gauche / Verre cosmos XL droite = profilé mural à droite Départ usine sous 48h

WALK-IN ESSENTIELS

# SOLO 6

Paroi simple pour un espace douche ouvert  
+ option volet pivotant



En niche



En angle



Verre  
6 mm



Hauteur  
190 cm

LES +



Accès  
sans seuil



Montage  
express

## CARACTÉRISTIQUES

- 2 finitions de profilé au choix : blanc mat ou chromé
- Verre transparent
- Barre de renfort assortie (100 cm maxi)
- Montage rapide et sans vis visibles
- En option, volet pivotant pour limiter les éclaboussures



Solo 6 profilé blanc mat - présenté ici avec l'option volet pivotant

Dimensions en cm		Taille 70	Taille 80	Taille 90	Taille 100	Taille 120	Taille 140
Largeur (mini/maxi)	A	67/69	77/79	87/89	97/99	117/119	137/139
Largeur (mini/maxi) si montée avec un volet pivotant	A	67,5/69,5	77,5/79,5	87,5/89,5	97,5/99,5	117,5/119,5	137,5/139,5
Hauteur totale (+ 2 cm de barre de renfort)		190	190	190	190	190	190
Largeur du profilé vertical		1,4	1,4	1,4	1,4	1,4	1,4
Réglage du faux-aplomb		2	2	2	2	2	2

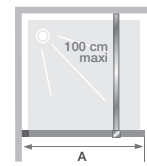

Installation réversible gauche / droite

Dimensions en cm		Taille 35
Largeur volet pivotant*	A'	31

\* Largeur lorsque le volet est en alignement avec la paroi. Lorsqu'il est replié à 90°, sa largeur augmente de 3,5 cm.

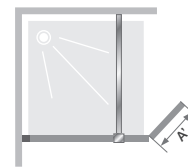

Option volet pivotant installé avec la paroi Solo 6

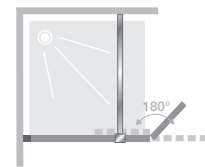

Tarifs H.T.	Solo 6 - paroi simple			
	Profilé blanc mat		Profilé chromé	
70 cm	PA2400BTN	298 €	PA2400CTN	303 €
80 cm	PA2401BTN	307 €	PA2401CTN	311 €
90 cm	PA2402BTN	315 €	PA2402CTN	319 €
100 cm	PA2403BTN	323 €	PA2403CTN	327 €
120 cm	PA2404BTN	340 €	PA2404CTN	343 €
140 cm	PA2405BTN	357 €	PA2405CTN	362 €

Option volet pivotant  
au montage simple et rapide, sans colle



Tarifs H.T.	Solo 6 - volet pivotant			
	Profilé blanc mat		Profilé chromé	
35 cm	PA2490BTN	230 €	PA2490CTN	233 €

## Système de renfort de substitution (en option)

Barre de renfort articulée chromée - 100 cm maxi  
RENFORT17 172 €

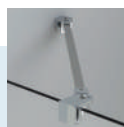



Solo 6 profilé blanc mat



Solo 6 profilé chromé - présentée ici avec l'option volet pivotant

# NOS GAMMES DE PORTES



# CHOISIR UNE PORTE

selon son type d'ouverture  
et son implantation

NICHE							
		Gammes					
200	6	SMART EXPRESS+	p.22		p.22 <sup>b</sup>		p.24
190	6	SMART EXPRESS		p.35		p.35 <sup>a</sup>	
190	5	SUPRA sans seuil	p.48		p.48 <sup>b</sup>		
190	5	SUPRA		p.50		p.50	

NICHE							
		Gammes					
200	6	SMART EXPRESS+	p.23			p.25	p.26
190	6	SMART EXPRESS		p.36	p.37	p.38	p.39
190	5	SUPRA sans seuil				p.52	
190	5	SUPRA	p.51		p.55	p.53	p.54

<sup>a</sup> : tailles ≥ 110 cm / <sup>b</sup> : tailles ≥ 120 cm

ANGLE - accès de face						
		Gammes				
200	6	SMART EXPRESS+	p.22		p.22 <sup>b</sup>	
190	6	SMART EXPRESS		p.35 <sup>c</sup>		p.35 <sup>ac</sup>
190	5	SUPRA sans seuil	p.48		p.48 <sup>b</sup>	
190	5	SUPRA		p.50		p.50

ANGLE - accès de face						
		Gammes				
200	6	SMART EXPRESS+	p.23			p.25
190	6	SMART EXPRESS		p.36 <sup>c</sup>	p.37 <sup>c</sup>	p.38 <sup>c</sup>
190	5	SUPRA sans seuil				p.52
190	5	SUPRA	p.51		p.55	p.53
						p.54

<sup>a</sup> : tailles ≥ 110 cm / <sup>b</sup> : tailles ≥ 120 cm / <sup>c</sup> : installation contre un mur possible grâce à une deuxième paroi fixe

ANGLE - accès d'angle					
		Gammes			
200	6	SMART EXPRESS+	p.28	p.29	
190	6	SMART EXPRESS		p.42	p.43
190	5	SUPRA		p.57	

# SMART EXPRESS+

Les portes sans seuil au montage rapide





Smart Express+

# SMART EXPRESS+



Vidéo  
de montage  
 YouTube

## LES +



Verre 6 mm



Traitement anticalcaire



Hauteur 200 cm



Montage express





Accès sans seuil

## FINITIONS

- **2 finitions de profilé :**
  - aluminium blanc **1**
  - aluminium chromé **2**
- Verre transparent
- Obturateurs pour une finition parfaite
- Poignées métalliques chromées
- Aucune vis visible à l'intérieur ou à l'extérieur de la douche



## CONFIGURATIONS

	 En niche	 En angle
<b>Porte pivotante</b>	P sans seuil p.22	P sans seuil p.22 + Fixe p.27
	Porte centrale sans seuil p.24	A/P sans seuil p.28
<b>Double porte pivotante</b>	2P sans seuil p.23	2P sans seuil p.23 + Fixe p.27
<b>Porte(s) coulissante(s)</b>	C sans seuil p.25	C sans seuil p.25 + Fixe p.27
		A/C sans seuil p.29
	3V sans seuil p.26	3V sans seuil p.26 + Fixe p.27



### Côté utilisateur

- **Portes économiques** : idéales pour les petits budgets en hauteur 200 cm
- **Praticité** : même dans les espaces réduits, porte à ouverture intérieure/extérieure
- **Robustesse et design** : parois sans seuil, sans aucune vis visible à l'intérieur et à l'extérieur de la douche



### Côté installateur

- **Receveur protégé** : montage depuis l'extérieur de la douche
- **Ajustement impeccable** : réglage simplifié des faux-aplombs



SMART EXPRESS+

# P sans seuil

Porte pivotante (intérieur/extérieur) sans seuil à largeur de passage maximale

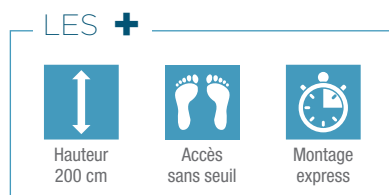
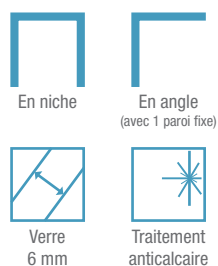

Smart Express+ P sans seuil (taille ≤ 100 cm) - profilé chromé

## CARACTÉRISTIQUES

- Profilé en aluminium blanc ou chromé
- Profilé pivot permettant une ouverture totale intérieure/extérieure à 180°
- Barre de seuil incluse, pose facultative pour une étanchéité améliorée
- Barre de renfort articulée en inox chromé pour les largeurs ≥ 120 cm
- Montage en angle avec la paroi Smart Express+ Fixe (p.27)

Dimensions en cm		Taille 80	Taille 90	Taille 100	Taille 120	Taille 140	Taille 160
Largeur (mini/maxi)	A	77,5/80,5	87,5/90,5	97,5/100,5	117,5/120,5	137,5/140,5	157,5/160,5
Largeur (mini/maxi) si montée en angle avec une paroi fixe	A	77,5/79	87,5/89	97,5/99	117,5/119	137,5/139	157,5/159
Largeur partie fixe	C	-	-	-	45	45	65
Passage	D	66	76	86	66	86	86
Hauteur totale		200	200	200	200	200	200
Épaisseur du profilé vertical		3,5	3,5	3,5	3,5	3,5	3,5
Réglage du faux-aplomb (de chaque côté)		1,5	1,5	1,5	1,5	1,5	1,5

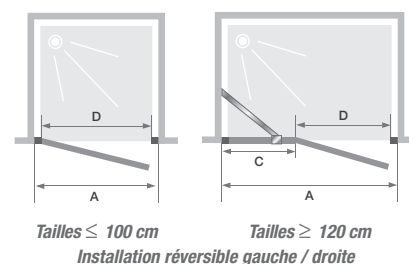

Tailles ≤ 100 cm      Tailles ≥ 120 cm  
Installation réversible gauche / droite

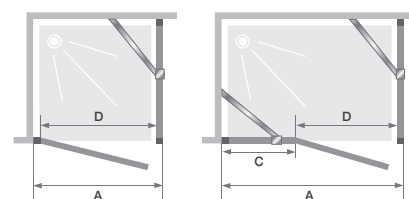

Tailles ≤ 100 cm      Tailles ≥ 120 cm  
Montage en angle avec Smart Express+ Fixe  
Installation réversible gauche / droite

Tarifs H.T.	Pour installation en niche		Pour installation en angle	
	Profilé blanc	Profilé chromé	Profilé blanc	Profilé chromé
	Verre transparent	Verre transparent	Verre transparent	Verre transparent
80 cm	PA2700BTNE 506 €	PA2700CTNE 547 €	PA2780BTNE 506 €	PA2780CTNE 547 €
90 cm	PA2701BTNE 531 €	PA2701CTNE 573 €	PA2781BTNE 531 €	PA2781CTNE 573 €
100 cm	PA2702BTNE 557 €	PA2702CTNE 599 €	PA2782BTNE 557 €	PA2782CTNE 599 €
120 cm	PA2703BTNE 785 €	PA2703CTNE 826 €	PA2783BTNE 785 €	PA2783CTNE 826 €
140 cm	PA2704BTNE 903 €	PA2704CTNE 944 €	PA2784BTNE 903 €	PA2784CTNE 944 €
160 cm	PA2705BTNE 1 022 €	PA2705CTNE 1 063 €	PA2785BTNE 1 022 €	PA2785CTNE 1 063 €

**Profilé d'extension** (permet de gagner 1,5 cm en largeur)

<b>Profilé blanc</b> PROFILE73	122 €	<b>Profilé chromé</b> PROFILE74	159 €
-----------------------------------	-------	------------------------------------	-------

**Profilé de fixation latérale** (voir p.139)

<b>Profilé blanc</b> PROFILE75	122 €	<b>Profilé chromé</b> PROFILE76	159 €
-----------------------------------	-------	------------------------------------	-------

SMART EXPRESS+

# 2P sans seuil

2 portes pivotantes (intérieur/extérieur) sans seuil  
à largeur de passage maximale



En niche



En angle  
(avec 1 paroi fixe)



Verre  
6 mm



Traitement  
anticalcaire

LES +



Hauteur  
200 cm



Accès  
sans seuil



Montage  
express

## CARACTÉRISTIQUES

- Profilé en aluminium blanc ou chromé
- Profilé pivot permettant une ouverture totale intérieure/extérieure à 180°
- Barre de seuil incluse, pose facultative pour une étanchéité améliorée
- Montage en angle avec la paroi Smart Express+ Fixe (p.27)



Smart Express+

Smart Express+ 2P sans seuil - profilé blanc

Dimensions en cm		Taille 80	Taille 90	Taille 100	Taille 120
Largeur (mini/maxi)	A	77,5/80,5	87,5/90,5	97,5/100,5	117,5/120,5
Largeur (mini/maxi) si montée en angle avec une paroi fixe	A	77,5/79	87,5/89	97,5/99	117,5/119
Passage	D	63	73	83	103
Encombrement intérieur/extérieur	E	34	39	44	54
Hauteur totale		200	200	200	200
Épaisseur du profilé vertical		3,5	3,5	3,5	3,5
Réglage du faux-aplomb (de chaque côté)		1,5	1,5	1,5	1,5

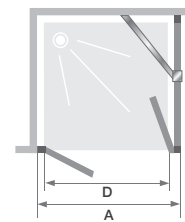
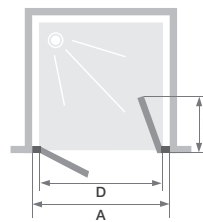

Montage en angle  
avec Smart Express+ Fixe

Tarifs H.T.	Pour installation en niche		Pour installation en angle	
	Profilé blanc	Profilé chromé	Profilé blanc	Profilé chromé
	Verre transparent	Verre transparent	Verre transparent	Verre transparent
80 cm	PA2720BTNE 712 €	PA2720CTNE 795 €	PA2790BTNE 816 €	PA2790CTNE 898 €
90 cm	PA2721BTNE 743 €	PA2721CTNE 826 €	PA2791BTNE 846 €	PA2791CTNE 929 €
100 cm	PA2722BTNE 775 €	PA2722CTNE 856 €	PA2792BTNE 878 €	PA2792CTNE 960 €
120 cm	PA2723BTNE 836 €	PA2723CTNE 919 €	PA2793BTNE 939 €	PA2793CTNE 1 022 €

**Profilé d'extension** (permet de gagner 1,5 cm en largeur)

Profilé blanc  
PROFILE73

122 €

Profilé chromé  
PROFILE74

159 €

**Profilé de fixation latérale** (voir p.139)

Profilé blanc  
PROFILE75

122 €

Profilé chromé  
PROFILE76

159 €

SMART EXPRESS+

# PORTE CENTRALE sans seuil

Porte pivotante (intérieur/extérieur) sans seuil  
avec une partie fixe en alignement



En niche



Verre  
6 mm



Traitement  
anticalcaire

LES +



Hauteur  
200 cm



Accès  
sans seuil



Montage  
express



Smart Express+ Porte centrale sans seuil - profilé chromé

## CARACTÉRISTIQUES

- Profilé en aluminium blanc ou chromé
- Profilé pivot permettant une ouverture totale intérieure/extérieure à 180°
- Barre de seuil incluse, pose facultative pour une étanchéité améliorée
- Barre de renfort articulée en inox chromé

Dimensions en cm		Taille 120
Largeur (mini/maxi)	A	117,5/120,5
Largeur partie fixe	C	44
Passage	D	66
Hauteur totale		200
Épaisseur du profilé vertical		3,5
Réglage du faux-aplomb (de chaque côté)		1,5

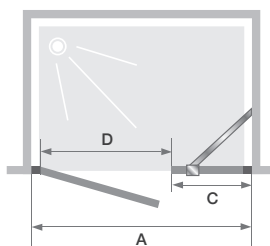

Installation réversible gauche / droite

Tarifs H.T.	Profilé blanc		Profilé chromé	
	Verre transparent		Verre transparent	
120 cm	PA2750BTNE	856 €	PA2750CTNE	939 €

**Profilé d'extension** (permet de gagner 1,5 cm en largeur)

Profilé blanc	Profilé chromé
PROFILE73 122 €	PROFILE74 159 €

**Profilé de fixation latérale** (voir p.139)

Profilé blanc	Profilé chromé
PROFILE75 122 €	PROFILE76 159 €

SMART EXPRESS+

# C sans seuil

Paroi avec 1 volet coulissant sans seuil



En niche



En angle  
(avec 1 paroi fixe)



Contre un mur  
(avec 2 parois fixes)



Verre  
6 mm



Traitement  
anticalcaire

LES +



Hauteur  
200 cm



Accès  
sans seuil



Montage  
express



Smart Express+

## CARACTÉRISTIQUES

- Profilé en aluminium blanc ou chromé
- Barre de seuil incluse, pose facultative pour une étanchéité améliorée
- Nettoyage facilité : déclipsage de la porte en partie basse
- Montage en angle ou contre un mur avec la paroi Smart Express+ Fixe (p.27)

Smart Express+ C sans seuil - profilé blanc

Dimensions en cm		Taille 120	Taille 140	Taille 150	Taille 160	Taille 170
Largeur (mini/maxi)	A	117,5/120,5	137,5/140,5	147,5/150,5	157,5/160,5	167,5/170,5
Largeur (mini/maxi) si montée en angle avec 1 paroi fixe	A	117,5/119	137,5/139	147,5/149	157,5/159	167,5/169
Largeur (mini/maxi) si montée contre un mur avec 2 parois fixes	A	117,5	137,5	147,5	157,5	167,5
Largeur partie fixe	C	55	65	70	75	80
Passage	D	50	60	65	70	75
Hauteur totale		200	200	200	200	200
Épaisseur du profilé vertical		3,5	3,5	3,5	3,5	3,5
Réglage du faux-aplomb (de chaque côté)		1,5	1,5	1,5	1,5	1,5

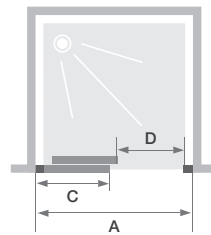

Installation réversible gauche / droite

Tarifs H.T.	Profilé blanc		Profilé chromé	
	Verre transparent		Verre transparent	
120 cm	PA2713BTNE	841 €	PA2713CTNE	924 €
140 cm	PA2714BTNE	903 €	PA2714CTNE	986 €
150 cm	PA2715BTNE	934 €	PA2715CTNE	1 017 €
160 cm	PA2716BTNE	965 €	PA2716CTNE	1 048 €
170 cm	PA2717BTNE	996 €	PA2717CTNE	1 078 €

**Profilé d'extension** (permet de gagner 1,5 cm en largeur)

Profilé blanc	Profilé chromé
PROFILE73 122 €	PROFILE74 159 €

**Profilé de fixation latérale** (voir p.139)

Profilé blanc	Profilé chromé
PROFILE75 122 €	PROFILE76 159 €

SMART EXPRESS+

# 3V sans seuil

Paroi avec 2 volets coulissants sans seuil

LES +



En niche



En angle  
(avec 1 paroi fixe)



Contre un mur  
(avec 2 parois fixes)



Hauteur  
200 cm



Accès  
sans seuil



Montage  
express



Verre  
6 mm



Traitement  
anticalcaire



Smart Express+ 3V sans seuil - partie fixe à gauche - profilé blanc

## CARACTÉRISTIQUES

- Profilé en aluminium blanc ou chromé
- Montage rapide : roulettes prémontés
- Barre de seuil incluse, pose facultative pour une étanchéité améliorée
- Nettoyage facilité : pas de chevauchement des verres
- Montage en angle ou contre un mur avec la paroi Smart Express+ Fixe (p.27)

Dimensions en cm		Taille 120
Largeur (mini/maxi)	A	117,5/120,5
Largeur (mini/maxi) si montée en angle avec 1 paroi fixe	A	117,5/119
Largeur (mini/maxi) si montée contre un mur avec 2 parois fixes	A	117,5
Largeur partie fixe	C	42,5
Passage	D	62
Hauteur totale		200
Épaisseur du profilé vertical		3,5
Réglage du faux-aplomb (de chaque côté)		1,5

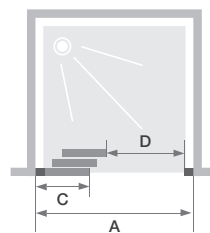

Partie fixe à gauche, passage à droite

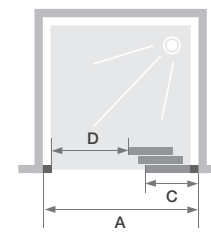

Partie fixe à droite, passage à gauche

Tarifs H.T.	Partie fixe à gauche, passage à droite				Partie fixe à droite, passage à gauche			
	Profilé blanc		Profilé chromé		Profilé blanc		Profilé chromé	
	Verre transparent		Verre transparent		Verre transparent		Verre transparent	
120 cm	PA2760BTNEG	800 €	PA2760CTNEG	883 €	PA2760BTNED	800 €	PA2760CTNED	883 €

**Profilé d'extension** (permet de gagner 1,5 cm en largeur)

<b>Profilé blanc</b> PROFILE73	122 €	<b>Profilé chromé</b> PROFILE74	159 €
-----------------------------------	-------	------------------------------------	-------

**Profilé de fixation latérale** (voir p.139)

<b>Profilé blanc</b> PROFILE75	122 €	<b>Profilé chromé</b> PROFILE76	159 €
-----------------------------------	-------	------------------------------------	-------

SMART EXPRESS+

# FIXE

Paroi fixe pour montage en angle ou contre un mur avec quelques portes de la gamme Smart Express+

LES +



En angle  
(avec 1 paroi fixe)



Contre un mur  
(avec 2 parois fixes)



Hauteur  
200 cm



Montage  
express



Verre  
6 mm



Traitement  
anticalcaire

## CARACTÉRISTIQUES

- Profilé en aluminium blanc ou chromé
- Montage contre un mur possible avec les portes Smart Express+ C sans seuil et 3V sans seuil. Pour ce type de montage avec 2 parois fixes, il est nécessaire de commander une barre de renfort articulée



Smart Express+

Smart Express+ Fixe - profilé chromé présenté ici avec Smart Express+ C sans seuil

Dimensions en cm		Taille 80	Taille 90
Largeur (mini/maxi)	A2	77,5/80,5	87,5/90,5
Hauteur totale		200	200
Épaisseur du profilé vertical		3,5	3,5
Réglage du faux-aplomb		1,5	1,5

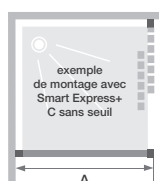

Installation réversible gauche / droite

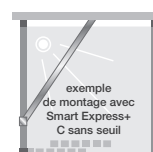

Exemple de montage contre un mur avec 2 parois Smart Express+ Fixe

**INFO :** Pour une installation contre un mur, commander une barre de renfort articulée

Tarifs H.T.	Profilé blanc		Profilé chromé	
	Verre transparent		Verre transparent	
80 cm	PA2730BTNE	372 €	PA2730CTNE	405 €
90 cm	PA2731BTNE	387 €	PA2731CTNE	430 €

**Profilé d'extension** (permet de gagner 1,5 cm en largeur)

Profilé blanc	Profilé chromé
PROFILE73 122 €	PROFILE74 159 €

**Profilé de fixation latérale** (voir p.139)

Profilé blanc	Profilé chromé
PROFILE75 122 €	PROFILE76 159 €

**Système de renfort** (dans le cas d'une installation contre un mur)

Barre de renfort articulée chromée - 100 cm maxi  
RENFORT17 172 €



SMART EXPRESS+

# A/P sans seuil

Accès d'angle pivotant (intérieur/extérieur) sans seuil



En angle



Verre  
6 mm



Traitement  
anticalcaire

LES +



Hauteur  
200 cm



Accès  
sans seuil



Montage  
express



Smart Express+ A/P sans seuil - profilé blanc

## CARACTÉRISTIQUES

- Profilé en aluminium blanc ou chromé
- Profilé pivot permettant une ouverture totale intérieure/extérieure à 180°
- Barre de seuil incluse, pose facultative pour une étanchéité améliorée
- Barre de renfort articulée en inox chromé

Dimensions en cm		Taille 120x90
Largeur (mini/maxi)	A1	87,5/90,5
Largeur (mini/maxi)	A2	117,5/120,5
Largeur partie fixe	C	35
Passage	D	110
Hauteur totale		200
Épaisseur du profilé vertical		3,5
Réglage du faux-aplomb (sur chaque mur)		1,5

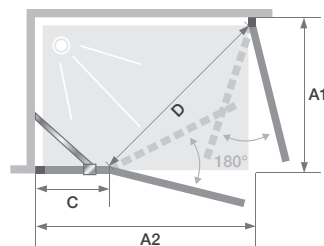

Installation réversible gauche / droite

Tarifs H.T.	Profilé blanc		Profilé chromé	
	Verre transparent		Verre transparent	
120 x 90 cm	PA2740BTNE	1 135 €	PA2740CTNE	1 218 €

**Profilé d'extension** (permet de gagner 1,5 cm en largeur)

Profilé blanc	Profilé chromé
PROFILE73 122 €	PROFILE74 159 €

**Profilé de fixation latérale** (voir p.139)

Profilé blanc	Profilé chromé
PROFILE75 122 €	PROFILE76 159 €

SMART EXPRESS+

# A/C sans seuil

Accès d'angle coulissant sans seuil



En angle



Verre  
6 mm



Traitement  
anticalcaire

LES +



Hauteur  
200 cm



Accès  
sans seuil



Montage  
express

## CARACTÉRISTIQUES

- Profilé en aluminium blanc ou chromé
- Montage rapide : supports roulettes prémontés
- Barre de seuil incluse, pose facultative pour une étanchéité améliorée
- Nettoyage facilité : déclipsage de la porte en partie basse



Smart Express+

Smart Express+ A/C sans seuil - profilé chromé

Dimensions en cm		Taille 80x80	Taille 90x90
Largeur (mini/maxi)	A	77,5/80,5	87,5/90,5
Largeur partie fixe	C	41,5	48,5
Passage	D	36	41
Hauteur totale		200	200
Épaisseur du profilé vertical		3,5	3,5
Réglage du faux-aplomb (sur chaque mur)		1,5	1,5

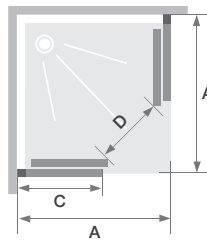

Tarifs H.T.	Profilé blanc		Profilé chromé	
	Verre transparent		Verre transparent	
80 x 80 cm	PA2770BTNE	970 €	PA2770CTNE	1 053 €
90 x 90 cm	PA2771BTNE	1 002 €	PA2771CTNE	1 084 €

**Profilé d'extension** (permet de gagner 1,5 cm en largeur)

Profilé blanc	Profilé chromé
PROFILE73 122 €	PROFILE74 159 €

**Profilé de fixation latérale** (voir p.139)

Profilé blanc	Profilé chromé
PROFILE75 122 €	PROFILE76 159 €



# SMART EXPRESS

Montage rapide



Smart Express



Vidéo  
de montage  
 YouTube

# SMART EXPRESS



Verre 6 mm



Hauteur 190 cm

LE +



Montage express





Traitement anticalcaire

## FINITIONS

- Verre transparent
- **2 finitions de profilé :**
  - aluminium blanc **1**
  - aluminium chromé **2**
- Aucune vis visible à l'intérieur et à l'extérieur de la douche
- Obturateurs pour une finition parfaite
- Poignées métalliques chromées



## CONFIGURATIONS

	 En niche	 En angle	 Contre un mur
Porte pivotante	P p.35	P p.35 + Fixe p.40	P p.35 + 2 x Fixe p.40
2 portes battantes	2P p.36	2P p.36 + Fixe p.40	2P p.36 + 2 x Fixe p.40
Porte coulissante	C p.38	C p.38 + Fixe p.40	C p.38 + 2 x Fixe p.40
	3V p.39	3V p.39 + Fixe p.40	3V p.39 + 2 x Fixe p.40
		A/C p.42	
		A/3V p.43	
Porte pliante	S p.37	S p.37 + Fixe p.40	S p.37 + 2 x Fixe p.40



### Côté utilisateur

- **Parois économiques** : idéales pour les petits budgets
- **Praticité** : même dans les espaces réduits, porte à ouverture intérieure/extérieure
- **Robustesse et design** : parois avec encadrement total sans aucune vis visible à l'intérieur et à l'extérieur de la douche



### Côté installateur

- **Gain de temps** : profilés pré-assemblés en usine, supports roulettes pré-montés sur le verre
- **Receveur protégé** : montage depuis l'extérieur de la douche
- **Ajustement impeccable** : réglage simplifié des faux-aplombs



# SMART EXPRESS



Vidéo  
de montage  
 YouTube

Une installation rapide et simplifiée :  
**30% de temps gagné**

## Un montage depuis l'extérieur de la douche

Les ailettes des profilés verticaux sont dirigées vers l'extérieur de la douche.

**Inutile de protéger le receveur,** aucun risque de l'abîmer.

**Nettoyage facilité :** aucune vis sur les profilés donnant sur l'intérieur de la douche.



**INFO :** Si nécessaire, le montage peut également être réalisé depuis l'intérieur de la douche.

## Système facilitant le montage et l'ajustement des parois

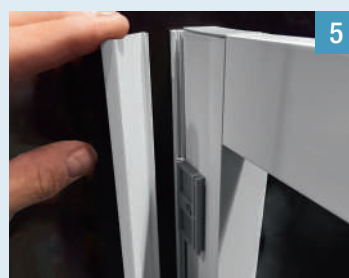

**1** Visser le profilé au mur

**2** Venir appuyer le cadre de la porte sur les profilés

**3** Glisser les cales de fixation dans les encoches des profilés

**4** Ajuster la paroi puis visser l'ensemble

**5** Clipser les profilés de finition

**6** Visser les obturateurs

# SMART EXPRESS

# P

## Porte pivotante (intérieur/extérieur)



En niche



En angle  
(avec 1 paroi fixe)



Contre un mur  
(avec 2 parois fixes)



Verre  
6 mm



Traitement  
anticalcaire



Hauteur  
190 cm



Smart Express P (taille ≤ 100 cm) - profilé blanc

Smart Express

## CARACTÉRISTIQUES

- Profilé en aluminium blanc ou chromé
- Largeur de passage optimisée
- Ouverture intérieure/extérieure à 180°
- Aucune vis visible à l'intérieur et à l'extérieur de la douche
- Montage en angle ou contre un mur avec la paroi Smart Express Fixe (voir p.40)

Dimensions en cm		Taille 70	Taille 80	Taille 90	Taille 100	Taille 110	Taille 120	Taille 140
Largeur (mini/maxi)	A	67,5/70,5	77,5/80,5	87,5/90,5	97,5/100,5	107,5/110,5	117,5/120,5	137,5/140,5
Largeur (mini/maxi) si montée en angle avec 1 paroi fixe	A	67,5/69	77,5/79	87,5/89	97,5/99	107,5/109	117,5/119	137,5/139
Largeur (mini/maxi) si montée contre un mur avec 2 parois fixes	A	67,5	77,5	87,5	97,5	107,5	117,5	137,5
Largeur partie fixe	C	-	-	-	-	24	34	44
Passage	D	48	58	68	72	68	68	68
Hauteur totale		190	190	190	190	190	190	190
Épaisseur du profilé vertical		3,5	3,5	3,5	3,5	3,5	3,5	3,5
Épaisseur du profilé horizontal		2	2	2	2	2	2	2
Réglage du faux-aplomb (de chaque côté)		1,5	1,5	1,5	1,5	1,5	1,5	1,5

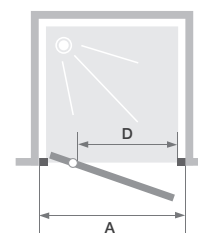

Tailles ≤ 100 cm  
Installation réversible gauche / droite

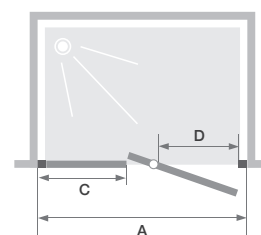

Tailles ≥ 110 cm  
Installation réversible gauche / droite

Tarifs H.T.	Profilé blanc		Profilé chromé	
	Verre transparent		Verre transparent	
70 cm	PA1900BTNE	453 €	PA1900CTNE	492 €
80 cm	PA1901BTNE	492 €	PA1901CTNE	546 €
90 cm	PA1902BTNE	555 €	PA1902CTNE	621 €
100 cm	PA1903BTNE	600 €	PA1903CTNE	659 €
110 cm	PA1904BTNE	626 €	PA1904CTNE	684 €
120 cm	PA1905BTNE	658 €	PA1905CTNE	714 €
140 cm	PA1906BTNE	708 €	PA1906CTNE	762 €

📦 Départ usine sous 48h

### Profilé d'extension (permet de gagner 1,5 cm en largeur)

Profilé blanc PROFILE47	118 €	Profilé chromé PROFILE48	153 €
----------------------------	-------	-----------------------------	-------

### Profilé de fixation latérale (voir p.139)

Profilé blanc PROFILE43	87 €	Profilé chromé PROFILE44	98 €
----------------------------	------	-----------------------------	------

SMART EXPRESS

2P

2 portes pivotantes (intérieur/extérieur)



En niche



En angle  
(avec 1 paroi fixe)



Contre un mur  
(avec 2 parois fixes)



Verre  
6 mm



Traitement  
anticalcaire



Hauteur  
190 cm

## CARACTÉRISTIQUES

- Profilé en aluminium blanc ou chromé
- Largeur de passage optimisée
- Ouverture intérieure/extérieure à 180°
- Aucune vis visible à l'intérieur et à l'extérieur de la douche
- Montage en angle ou contre un mur avec la paroi Smart Express Fixe (voir p.40)



Smart Express 2P - profilé chromé

Dimensions en cm		Taille 80	Taille 90	Taille 100	Taille 120
Largeur (mini/maxi)	A	77,5/80,5	87,5/90,5	97,5/100,5	117,5/120,5
Largeur (mini/maxi) si montée en angle avec 1 paroi fixe	A	77,5/79	87,5/89	97,5/99	117,5/119
Largeur (mini/maxi) si montée contre un mur avec 2 parois fixes	A	77,5	87,5	97,5	117,5
Passage	D	50	60	70	90
Encombrement intérieur/extérieur	E	23,5	28,5	33,5	43,5
Hauteur totale		190	190	190	190
Épaisseur du profilé vertical		3,5	3,5	3,5	3,5
Épaisseur du profilé horizontal		2	2	2	2
Réglage du faux-aplomb (de chaque côté)		1,5	1,5	1,5	1,5

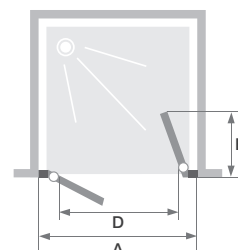

Tarifs H.T.	Profilé blanc		Profilé chromé	
	Verre transparent		Verre transparent	
80 cm	PA1940BTNE	642 €	PA1940CTNE	699 €
90 cm	PA1941BTNE	657 €	PA1941CTNE	712 €
100 cm	PA1942BTNE	703 €	PA1942CTNE	761 €
120 cm	PA1943BTNE	735 €	PA1943CTNE	791 €

**Profilé d'extension** (permet de gagner 1,5 cm en largeur)

Profilé blanc	Profilé chromé
PROFILE47 118 €	PROFILE48 153 €

**Profilé de fixation latérale** (voir p.139)

Profilé blanc	Profilé chromé
PROFILE43 87 €	PROFILE44 98 €

# SMART EXPRESS

# S

## Porte pliante



En niche



En angle  
(avec 1 paroi fixe)



Contre un mur  
(avec 2 parois fixes)



Montage  
express



Verre  
6 mm



Traitement  
anticalcaire



Hauteur  
190 cm

## CARACTÉRISTIQUES

- Profilé en aluminium blanc ou chromé
- Largeur de passage optimisée
- Aucune vis visible à l'intérieur et à l'extérieur de la douche
- Montage en angle ou contre un mur avec la paroi Smart Express Fixe (voir p.40)



Smart Express S - profilé blanc

Smart Express

Dimensions en cm		Taille 80	Taille 90	Taille 100	Taille 120
Largeur (mini/maxi)	A	77,5/80,5	87,5/90,5	97,5/100,5	117,5/120,5
Largeur (mini/maxi) si montée en angle avec 1 paroi fixe	A	77,5/79	87,5/89	97,5/99	117,5/119
Largeur (mini/maxi) si montée contre un mur avec 2 parois fixes	A	77,5	87,5	97,5	117,5
Passage	D	50	57	65	80
Encombrement intérieur	E	35	40	45	55
Hauteur totale		190	190	190	190
Épaisseur du profilé vertical		3,5	3,5	3,5	3,5
Épaisseur du profilé horizontal		2	2	2	2
Réglage du faux-aplomb (de chaque côté)		1,5	1,5	1,5	1,5

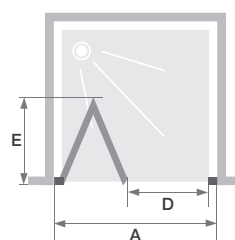

Installation réversible gauche / droite

Tarifs H.T.	Profilé blanc		Profilé chromé	
	Verre transparent		Verre transparent	
80 cm	PA1950BTNE	619 €	PA1950CTNE	672 €
90 cm	PA1951BTNE	633 €	PA1951CTNE	688 €
100 cm	PA1952BTNE	645 €	PA1952CTNE	701 €
120 cm	PA1953BTNE	659 €	PA1953CTNE	716 €

### Profilé d'extension (permet de gagner 1,5 cm en largeur)

Profilé blanc		Profilé chromé	
PROFILE47	118 €	PROFILE48	153 €

### Profilé de fixation latérale (voir p.139)

Profilé blanc		Profilé chromé	
PROFILE43	87 €	PROFILE44	98 €

# SMART EXPRESS



## Paroi avec 1 volet coulissant



En niche



En angle  
(avec 1 paroi fixe)



Contre un mur  
(avec 2 parois fixes)



Verre  
6 mm



Traitement  
anticalcaire



Hauteur  
190 cm



Smart Express C - profilé chromé

## CARACTÉRISTIQUES

- Profilé en aluminium blanc ou chromé
- Montage rapide : supports roulettes prémontés
- Aucune vis visible à l'intérieur et à l'extérieur de la douche
- Nettoyage facilité : déclipsage de la porte en partie basse
- Montage en angle ou contre un mur avec la paroi Smart Express Fixe (voir p.40)

Dimensions en cm		Taille 90	Taille 100	Taille 110	Taille 120	Taille 130	Taille 140
Largeur (mini/maxi)	A	87,5/90,5	97,5/100,5	107,5/110,5	117,5/120,5	127,5/130,5	137,5/140,5
Largeur (mini/maxi) si montée en angle avec 1 paroi fixe	A	87,5/89	97,5/99	107,5/109	117,5/119	127,5/129	137,5/139
Largeur (mini/maxi) si montée contre un mur avec 2 parois fixes	A	87,5	97,5	107,5	117,5	127,5	137,5
Largeur partie fixe	C	42	47	52	57	62	67
Passage	D	34	39	44	49	54	59
Hauteur totale		190	190	190	190	190	190
Épaisseur du profilé vertical		3,5	3,5	3,5	3,5	3,5	3,5
Épaisseur du profilé horizontal		2	2	2	2	2	2
Réglage du faux-aplomb (de chaque côté)		1,5	1,5	1,5	1,5	1,5	1,5

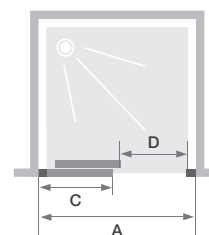

Installation réversible gauche / droite

Tarifs H.T.	Profilé blanc		Profilé chromé	
	Verre transparent		Verre transparent	
90 cm	PA1910BTNE	600 €	PA1910CTNE	658 €
100 cm	PA1911BTNE	629 €	PA1911CTNE	686 €
110 cm	PA1912BTNE	663 €	PA1912CTNE	721 €
120 cm	PA1913BTNE	697 €	PA1913CTNE	755 €
130 cm	PA1914BTNE	729 €	PA1914CTNE	785 €
140 cm	PA1915BTNE	760 €	PA1915CTNE	814 €

Départ usine sous 48h

### Profilé d'extension (permet de gagner 1,5 cm en largeur)

Profilé blanc	Profilé chromé
PROFILE47 118 €	PROFILE48 153 €

### Profilé de fixation latérale (voir p.139)

Profilé blanc	Profilé chromé
PROFILE43 87 €	PROFILE44 98 €

## Paroi avec 3 volets (2 coulissants et 1 fixe)



En niche



En angle  
(avec 1 paroi fixe)



Contre un mur  
(avec 2 parois fixes)



Montage express



Verre  
6 mm



Traitement  
anticalcaire



Hauteur  
190 cm



Smart Express 3V - profilé blanc

Smart Express

## CARACTÉRISTIQUES

- Profilé en aluminium blanc ou chromé
- Aucune vis visible à l'intérieur et à l'extérieur de la douche
- Nettoyage facilité : déclipage des portes en partie basse
- Montage en angle ou contre un mur avec la paroi Smart Express Fixe (voir p.40)

Dimensions en cm		Taille 80	Taille 90	Taille 100	Taille 110	Taille 120	Taille 140	Taille 160
Largeur (mini/maxi)	A	77,5/80,5	87,5/90,5	97,5/100,5	107,5/110,5	117,5/120,5	137,5/140,5	157,5/160,5
Largeur (mini/maxi) si montée en angle avec 1 paroi fixe	A	77,5/79	87,5/89	97,5/99	107,5/109	117,5/119	137,5/139	157,5/159
Largeur (mini/maxi) si montée contre un mur avec 2 parois fixes	A	77,5	87,5	97,5	107,5	117,5	137,5	157,5
Largeur partie fixe	C	30	33,5	37	40,5	44	54,5	58
Passage	D	35	40	48	53	62	70	88
Hauteur totale		190	190	190	190	190	190	190
Épaisseur du profilé vertical		3,5	3,5	3,5	3,5	3,5	3,5	3,5
Épaisseur du profilé horizontal		2	2	2	2	2	2	2
Réglage du faux-aplomb (de chaque côté)		1,5	1,5	1,5	1,5	1,5	1,5	1,5

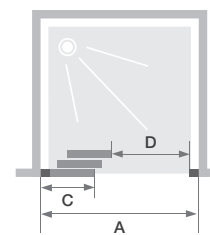

Installation réversible gauche / droite

Tarifs H.T.	Profilé blanc		Profilé chromé	
	Verre transparent		Verre transparent	
80 cm	PA1960BTNE	699 €	PA1960CTNE	756 €
90 cm	PA1961BTNE	719 €	PA1961CTNE	776 €
100 cm	PA1962BTNE	751 €	PA1962CTNE	806 €
110 cm	PA1963BTNE	785 €	PA1963CTNE	842 €
120 cm	PA1964BTNE	822 €	PA1964CTNE	879 €
140 cm	PA1965BTNE	864 €	PA1965CTNE	919 €
160 cm	PA1966BTNE	913 €	-	-

### Profilé d'extension (permet de gagner 1,5 cm en largeur)

Profilé blanc	Profilé chromé
PROFILE47 118 €	PROFILE48 153 €

### Profilé de fixation latérale (voir p.139)

Profilé blanc	Profilé chromé
PROFILE43 87 €	PROFILE44 98 €

# FIXE

Paroi fixe pour montage en angle ou contre un mur avec les portes de la gamme Smart Express

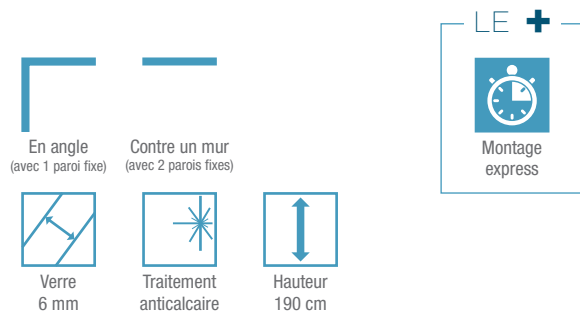

## CARACTÉRISTIQUES

- Profilé en aluminium blanc ou chromé
- Aucune vis visible à l'intérieur et à l'extérieur de la douche

Dimensions en cm		Taille 70	Taille 80	Taille 90	Taille 100
Largeur (mini/maxi)	A	67,5/69	77,5/79	87,5/89	97,5/99
Hauteur totale		190	190	190	190
Épaisseur du profilé vertical		3,5	3,5	3,5	3,5
Réglage du faux-aplomb		1,5	1,5	1,5	1,5

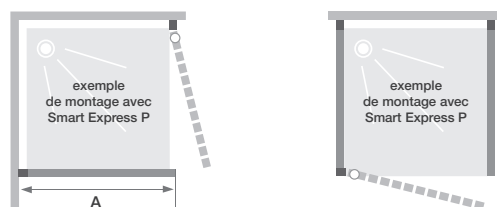

Installation réversible gauche / droite

Tarifs H.T.	Profilé blanc		Profilé chromé	
	Verre transparent		Verre transparent	
70 cm	PA1930BTNE	300 €	PA1930CTNE	359 €
80 cm	PA1931BTNE	355 €	PA1931CTNE	411 €
90 cm	PA1932BTNE	372 €	PA1932CTNE	428 €
100 cm	PA1933BTNE	403 €	PA1933CTNE	460 €

Départ usine sous 48h

**Profilé d'extension** (permet de gagner 1,5 cm en largeur)

Profilé blanc	Profilé chromé
PROFILE47    118 €	PROFILE48    153 €

**Profilé de fixation latérale** (voir p.139)

Profilé blanc	Profilé chromé
PROFILE43    87 €	PROFILE44    98 €



Smart Express

Smart Express Fixe - profilé blanc + porte Smart Express P

SMART EXPRESS

A/C

Accès d'angle coulissant



En angle



Verre  
6 mm



Traitement  
anticalcaire



Hauteur  
190 cm



Montage  
express



Smart Express A/C - profilé chromé

## CARACTÉRISTIQUES

- Profilé en aluminium blanc ou chromé
- Montage rapide : supports roulettes prémontés
- Aucune vis visible à l'intérieur et à l'extérieur de la douche
- Nettoyage facilité : déclipage des portes en partie basse

Dimensions en cm		Taille 70	Taille 80	Taille 90
Largeur (mini/maxi)	A	67,5/69	77,5/79	87,5/89
Largeur partie fixe	C	30	35	40
Passage	D	36	41	48
Hauteur totale		190	190	190
Épaisseur du profilé vertical		3,5	3,5	3,5
Épaisseur du profilé horizontal		2	2	2
Réglage du faux-aplomb (de chaque côté)		1,5	1,5	1,5

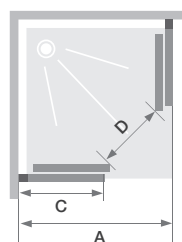

Tarifs H.T.	Profilé blanc		Profilé chromé	
	Verre transparent		Verre transparent	
70 x 70 cm	PA1920BTNE	726 €	PA1920CTNE	835 €
80 x 80 cm	PA1921BTNE	740 €	PA1921CTNE	846 €
90 x 90 cm	PA1922BTNE	753 €	PA1922CTNE	862 €

**Profilé d'extension** (permet de gagner 1,5 cm en largeur)

Profilé blanc	Profilé chromé
PROFILE47 118 €	PROFILE48 153 €

**Profilé de fixation latérale** (voir p.139)

Profilé blanc	Profilé chromé
PROFILE43 87 €	PROFILE44 98 €

SMART EXPRESS

# A/3V

Accès d'angle avec 3 volets (2 coulissants et 1 fixe)



En angle



Verre  
6 mm



Traitement  
anticalcaire



Hauteur  
190 cm



Montage  
express

## CARACTÉRISTIQUES

- Profilé en aluminium blanc ou chromé
- Largeur de passage optimisée
- Aucune vis visible à l'intérieur et à l'extérieur de la douche
- Nettoyage facilité : déclipage des portes en partie basse



Smart Express A/3V - profilé chromé

Smart Express

Dimensions en cm		Taille 70	Taille 80	Taille 90
Largeur (mini/maxi)	<b>A</b>	67,5/69	77,5/79	87,5/89
Largeur partie fixe	<b>C</b>	25	28	31
Passage	<b>D</b>	41	48	55
Hauteur totale		190	190	190
Épaisseur du profilé vertical		3,5	3,5	3,5
Épaisseur du profilé horizontal		2	2	2
Réglage du faux-aplomb (de chaque côté)		1,5	1,5	1,5

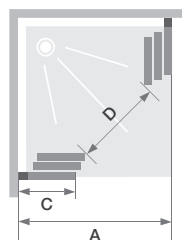

Tarifs H.T.	Profilé blanc		Profilé chromé	
	Verre transparent		Verre transparent	
<b>70 x 70 cm</b>	PA1980BTNE	<b>1 142 €</b>	PA1980CTNE	<b>1 251 €</b>
<b>80 x 80 cm</b>	PA1981BTNE	<b>1 209 €</b>	PA1981CTNE	<b>1 316 €</b>
<b>90 x 90 cm</b>	PA1982BTNE	<b>1 279 €</b>	PA1982CTNE	<b>1 385 €</b>

**Profilé d'extension** (permet de gagner 1,5 cm en largeur)

Profilé blanc	Profilé chromé
PROFILE47 <b>118 €</b>	PROFILE48 <b>153 €</b>

**Profilé de fixation latérale** (voir p.139)

Profilé blanc	Profilé chromé
PROFILE43 <b>87 €</b>	PROFILE44 <b>98 €</b>



# SUPRA

La paroi économique



Supra

# SUPRA



Verre 5 mm



Hauteur 190 cm

LE +





Montage express

## FINITIONS

- Verre transparent
- 2 finitions de profilé :
  - aluminium blanc **1**
  - aluminium chromé **2**



## CONFIGURATIONS

	 En niche	 En angle
Porte pivotante	P sans seuil p.48	P sans seuil p.48 + Fixe p.56
	P p.50	P p.50 + Fixe p.56
2 portes pivotantes	2P p.51	2P p.51 + Fixe p.56
Porte(s) coulissante(s)	C sans seuil p.52	C sans seuil p.52 + Fixe p.56
	C p.53	C p.53 + Fixe p.56
	3V p.54	3V p.54 + Fixe p.56
		A p.57
Porte pliante	S p.55	S p.55 + Fixe p.56



Supra

### Côté utilisateur

- **Parois économiques** : idéales pour les budgets serrés
- **Choix des finitions** : verre transparent profilé blanc ou chromé



### Côté installateur

- **Gain de temps** : pré-assemblage (poignée, joints, aimant)
- **Ajustement impeccable** : réglage des faux-aplombs



# P sans seuil

Porte pivotante (extérieur) sans seuil  
à largeur de passage maximale

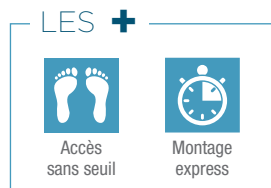
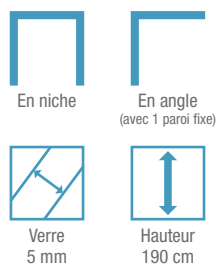

## CARACTÉRISTIQUES

- 2 finitions de profilé au choix : blanc ou chromé
- Verre transparent
- Gain de temps au montage : pré-assemblage de la poignée
- Barre de seuil assortie incluse, pose facultative pour une étanchéité améliorée
- Barre de renfort en inox chromé incluse pour la largeur 120 cm
- Montage en angle avec la paroi Supra Fixe (voir p.56)

Dimensions en cm		Taille 80	Taille 90	Taille 100	Taille 120
Largeur (mini/maxi)	A	75/80	85/90	95/100	115/120
Largeur partie fixe	C	-	-	-	41,5
Passage	D	62	72	82	68
Hauteur totale (+ 3 cm de barre de renfort pour largeur 120 cm)		190	190	190	190
Épaisseur du profilé vertical		4,4	4,4	4,4	4,4
Épaisseur du profilé horizontal		2,5	2,5	2,5	2,5
Réglage du faux-aplomb (de chaque côté)		2,5	2,5	2,5	2,5

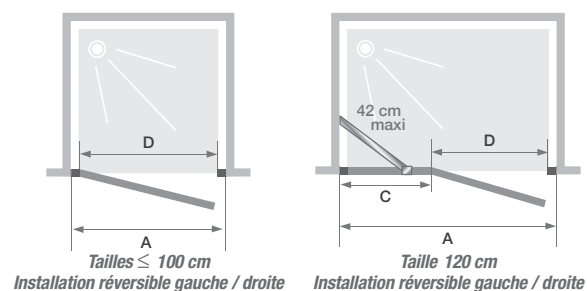

Tarifs H.T.	Pour installation en niche			
	Profilé blanc		Profilé chromé	
	Verre transparent		Verre transparent	
80 cm	PA2200BTN	339€	PA2200CTN	367€
90 cm	PA2201BTN	357€	PA2201CTN	386€
100 cm	PA2202BTN	375€	PA2202CTN	408€
120 cm	PA2203BTN	413€	PA2203CTN	422€

Tarifs H.T.	Pour installation en angle			
	Profilé blanc		Profilé chromé	
	Verre transparent		Verre transparent	
80 cm	PA2210BTN	409€	PA2210CTN	435€
90 cm	PA2211BTN	425€	PA2211CTN	456€
100 cm	PA2212BTN	445€	PA2212CTN	476€
120 cm	PA2213BTN	482€	PA2213CTN	492€

**INFO :** Compléter votre commande avec la référence d'une paroi fixe (voir p.56).  
Porte livrée avec une barre de renfort articulée chromée (82 cm) pour la paroi fixe.

### Profilé d'extension

Profilé permettant de gagner 1,5 cm en largeur

<b>Profilé blanc</b> PROFILE67	106€	<b>Profilé chromé</b> PROFILE68	142€
-----------------------------------	------	------------------------------------	------

Profilé permettant de gagner 3 cm en largeur

<b>Profilé blanc</b> PROFILE41	106€	<b>Profilé chromé</b> PROFILE42	142€
-----------------------------------	------	------------------------------------	------

### Profilé de fixation latérale (voir p.139)

<b>Profilé blanc</b> PROFILE43	87€	<b>Profilé chromé</b> PROFILE44	98€
-----------------------------------	-----	------------------------------------	-----



*Supra P sans seuil (taille ≤ 100 cm) - profilé chromé*



*Supra P sans seuil (taille 120 cm) - profilé blanc présentée ici avec la paroi pour montage en angle Supra Fixe*

Supra

SUPRA

P

Porte pivotante



En niche



En angle  
(avec 1 paroi fixe)



Verre  
5 mm



Hauteur  
190 cm



Montage  
express



Supra P - profilé blanc

## CARACTÉRISTIQUES

- 2 finitions de profilé au choix : blanc ou chromé
- Verre transparent
- Gain de temps au montage : pré-assemblage de la poignée, des joints et de l'aimant de porte
- Montage en angle avec la paroi Supra Fixe (voir p.56)

Dimensions en cm		Taille 70	Taille 80	Taille 90	Taille 100	Taille 120
Largeur (mini/maxi)	A	65/70	75/80	85/90	95/100	115/120
Largeur partie fixe	C	-	-	-	-	24
Passage	D	42,5	50	60	65	65
Hauteur totale		190	190	190	190	190
Épaisseur du profilé vertical		4,4	4,4	4,4	4,4	4,4
Épaisseur du profilé horizontal		1,9	1,9	1,9	1,9	1,9
Réglage du faux-aplomb (de chaque côté)		2,5	2,5	2,5	2,5	2,5

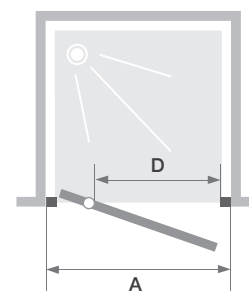

Tailles ≤ 100 cm  
Installation réversible gauche / droite

Tarifs H.T.	Profilé blanc		Profilé chromé	
	Verre transparent		Verre transparent	
70 cm	PA1520BTN	323 €	PA1520CTN	350 €
80 cm	PA1521BTN	340 €	PA1521CTN	369 €
90 cm	PA1522BTN	359 €	PA1522CTN	388 €
100 cm	PA1523BTN	377 €	PA1523CTN	410 €
120 cm	PA1524BTN	415 €	PA1524CTN	424 €

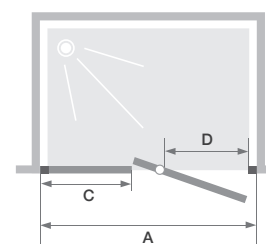

Taille 120 cm  
Installation réversible gauche / droite

### Profilé d'extension

Profilé permettant de gagner 1,5 cm en largeur

Profilé blanc	Profilé chromé
PROFILE67 106 €	PROFILE68 142 €

Profilé permettant de gagner 3 cm en largeur

Profilé blanc	Profilé chromé
PROFILE41 106 €	PROFILE42 142 €

### Profilé de fixation latérale (voir p.139)

Profilé blanc	Profilé chromé
PROFILE43 87 €	PROFILE44 98 €

SUPRA

2P

2 portes pivotantes (intérieur/extérieur)



En niche



En angle  
(avec 1 paroi fixe)



Montage  
express



Verre  
5 mm



Hauteur  
190 cm

## CARACTÉRISTIQUES

- 2 finitions de profilé au choix : blanc ou chromé
- Verre transparent
- Gain de temps au montage : pré-assemblage des poignées, des joints et des aimants de portes
- Montage en angle avec la paroi Supra Fixe (voir p.56)



Supra 2P - profilé blanc

Dimensions en cm		Taille 80	Taille 90	Taille 100
Largeur (mini/maxi)	A	75/80	85/90	95/100
Passage	D	63,5	73,5	83,5
Encombrement intérieur/extérieur	E	34	39	44
Hauteur totale		190	190	190
Épaisseur du profilé vertical		4,4	4,4	4,4
Épaisseur du profilé horizontal		1,9	1,9	1,9
Réglage du faux-aplomb (de chaque côté)		2,5	2,5	2,5

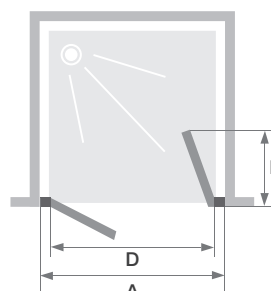

Tarifs H.T.	Profilé blanc		Profilé chromé	
	Verre transparent		Verre transparent	
80 cm	PA1530BTN	461 €	PA1530CTN	501 €
90 cm	PA1531BTN	485 €	PA1531CTN	529 €
100 cm	PA1532BTN	516 €	PA1532CTN	564 €

### Profilé d'extension

Profilé permettant de gagner 1,5 cm en largeur

Profilé blanc	Profilé chromé
PROFILE67 106 €	PROFILE68 142 €

Profilé permettant de gagner 3 cm en largeur

Profilé blanc	Profilé chromé
PROFILE41 106 €	PROFILE42 142 €

### Profilé de fixation latérale (voir p.139)

Profilé blanc	Profilé chromé
PROFILE43 87 €	PROFILE44 98 €

Supra

SUPRA

# C sans seuil

Paroi avec 1 volet coulissant sans seuil



En niche



En angle  
(avec 1 paroi fixe)



Verre  
5 mm



Hauteur  
190 cm

LES +



Accès  
sans seuil



Montage  
express

## CARACTÉRISTIQUES

- 2 finitions de profilé au choix : blanc ou chromé
- Verre transparent
- Gain de temps au montage : pré-assemblage des roulettes, de la poignée et de l'aimant de porte
- Barre de seuil assortie incluse, pose facultative pour une étanchéité améliorée
- Nettoyage facilité : déclipage de la porte en partie basse
- Montage en angle avec la paroi Supra Fixe (voir p.56)



Supra C sans seuil - partie fixe à droite - profilé chromé

Dimensions en cm		Taille 100	Taille 120	Taille 140
Largeur (mini/maxi)	A	95/100	115/120	135/140
Largeur partie fixe	C	43	53	65
Passage	D	38	48	60
Hauteur totale		190	190	190
Épaisseur du profilé vertical		4,4	4,4	4,4
Réglage du faux-aplomb (de chaque côté)		2,5	2,5	2,5

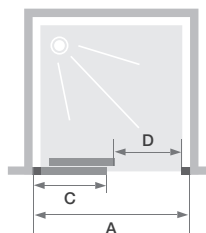

Partie fixe à gauche, passage à droite

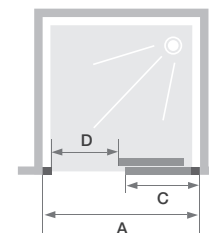

Partie fixe à droite, passage à gauche

Tarifs H.T.	Partie fixe à gauche, passage à droite		Partie fixe à droite, passage à gauche	
	Profilé blanc	Profilé chromé	Profilé blanc	Profilé chromé
	Verre transparent		Verre transparent	
100 cm	PA2220BTNG 485€	PA2220CTNG 528€	PA2220BTND 485€	PA2220CTND 528€
120 cm	PA2221BTNG 502€	PA2221CTNG 548€	PA2221BTND 502€	PA2221CTND 548€
140 cm	PA2222BTNG 514€	PA2222CTNG 562€	PA2222BTND 514€	PA2222CTND 562€

### Profilé d'extension

Profilé permettant de gagner 1,5 cm en largeur

<b>Profilé blanc</b> PROFILE67	106€	<b>Profilé chromé</b> PROFILE68	142€
-----------------------------------	------	------------------------------------	------

Profilé permettant de gagner 3 cm en largeur

<b>Profilé blanc</b> PROFILE41	106€	<b>Profilé chromé</b> PROFILE42	142€
-----------------------------------	------	------------------------------------	------

### Profilé de fixation latérale (voir p.139)

<b>Profilé blanc</b> PROFILE43	87€	<b>Profilé chromé</b> PROFILE44	98€
-----------------------------------	-----	------------------------------------	-----

SUPRA

C

Paroi avec 1 volet coulissant

**N NOUVEAUTÉ**  
largeur 160 cm  
à partir d'avril



En niche



En angle  
(avec 1 paroi fixe)



Montage express



Verre  
5 mm



Hauteur  
190 cm

## CARACTÉRISTIQUES

- 2 finitions de profilé au choix : blanc ou chromé
- Verre transparent
- Gain de temps au montage : pré-assemblage des roulettes, de la poignée et de l'aimant de porte (cadre à assembler sur taille 140 et 160 cm)
- Nettoyage facilité : déclipsage de la porte en partie basse
- Montage en angle avec la paroi Supra Fixe (voir p.56)



Supra C - profilé chromé

Dimensions en cm		Taille 100	Taille 120	Taille 140	Taille 160
Largeur (mini/maxi)	A	95/100	115/120	135/140	155/160
Largeur partie fixe	C	42,5	52,5	62,5	72,5
Passage	D	39	49	59	69
Hauteur totale		190	190	190	190
Épaisseur du profilé vertical		4,4	4,4	4,4	4,4
Épaisseur du profilé horizontal		1,9	1,9	1,9	1,9
Réglage du faux-aplomb (de chaque côté)		2,5	2,5	2,5	2,5

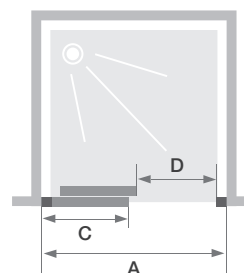

Installation réversible gauche / droite

Tarifs H.T.	Profilé blanc		Profilé chromé	
	Verre transparent		Verre transparent	
100 cm	PA1540BTN	487 €	PA1540CTN	531 €
120 cm	PA1541BTN	504 €	PA1541CTN	550 €
140 cm	PA1542BTN	517 €	PA1542CTN	566 €
160 cm	PA1543BTN	530 €	PA1543CTN	571 €

### Profilé d'extension

Profilé permettant de gagner 1,5 cm en largeur

Profilé blanc	Profilé chromé
PROFILE67 106 €	PROFILE68 142 €

Profilé permettant de gagner 3 cm en largeur

Profilé blanc	Profilé chromé
PROFILE41 106 €	PROFILE42 142 €

### Profilé de fixation latérale (voir p.139)

Profilé blanc	Profilé chromé
PROFILE43 87 €	PROFILE44 98 €

Supra

# SUPRA 3V

Paroi avec 3 volets (2 coulissants et 1 fixe)



En niche



En angle  
(avec 1 paroi fixe)



Verre  
5 mm



Hauteur  
190 cm



Supra 3V - profilé blanc

## CARACTÉRISTIQUES

- 2 finitions de profilé au choix : blanc ou chromé
- Verre transparent
- Gain de temps au montage : pré-assemblage des joints et de l'aimant de porte (cadre à assembler sur taille 140 cm)
- Montage en angle avec la paroi Supra Fixe (voir p.56)

Dimensions en cm		Taille 80	Taille 90	Taille 100	Taille 120	Taille 140
Largeur (mini/maxi)	A	75/80	85/90	95/100	115/120	135/140
Largeur partie fixe	C	26	29	32,5	39	46
Passage	D	39	45	52	65	79
Hauteur totale		190	190	190	190	190
Épaisseur du profilé vertical		4,4	4,4	4,4	4,4	4,4
Épaisseur du profilé horizontal		1,9	1,9	1,9	1,9	1,9
Réglage du faux-aplomb (de chaque côté)		2,5	2,5	2,5	2,5	2,5

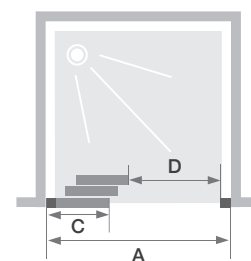

Installation réversible gauche / droite

Tarifs H.T.	Profilé blanc		Profilé chromé	
	Verre transparent		Verre transparent	
80 cm	PA1550BTN	574 €	PA1550CTN	626 €
90 cm	PA1551BTN	593 €	PA1551CTN	647 €
100 cm	PA1552BTN	622 €	PA1552CTN	679 €
120 cm	PA1553BTN	685 €	PA1553CTN	746 €
140 cm	PA1554BTN	746 €	PA1554CTN	814 €

### Profilé d'extension

Profilé permettant de gagner 1,5 cm en largeur

Profilé blanc	Profilé chromé
PROFILE67 106 €	PROFILE68 142 €

Profilé permettant de gagner 3 cm en largeur

Profilé blanc	Profilé chromé
PROFILE41 106 €	PROFILE42 142 €

### Profilé de fixation latérale (voir p.139)

Profilé blanc	Profilé chromé
PROFILE43 87 €	PROFILE44 98 €

SUPRA

S

Porte pliante



En niche



En angle  
(avec 1 paroi fixe)



Verre  
5 mm



Hauteur  
190 cm

## CARACTÉRISTIQUES

- 2 finitions de profilé au choix : blanc ou chromé
- Verre transparent
- Gain de temps au montage : pré-assemblage de la poignée et des joints
- Montage en angle avec la paroi Supra Fixe (voir p.56)



Supra S - profilé chromé

Dimensions en cm		Taille 80	Taille 90	Taille 100
Largeur (mini/maxi)	A	75/80	85/90	95/100
Passage	D	53,5	63,5	73,5
Encombrement intérieur	E	33	38	43
Hauteur totale		190	190	190
Épaisseur du profilé vertical		4,4	4,4	4,4
Épaisseur du profilé horizontal		1,9	1,9	1,9
Réglage du faux-aplomb (de chaque côté)		2,5	2,5	2,5

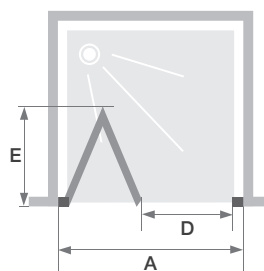

Installation réversible gauche / droite

Tarifs H.T.	Profilé blanc		Profilé chromé	
	Verre transparent		Verre transparent	
80 cm	PA1560BTN	437 €	PA1560CTN	477 €
90 cm	PA1561BTN	461 €	PA1561CTN	501 €
100 cm	PA1562BTN	485 €	PA1562CTN	529 €

### Profilé d'extension

Profilé permettant de gagner 1,5 cm en largeur

Profilé blanc	Profilé chromé
PROFILE67 106 €	PROFILE68 142 €

Profilé permettant de gagner 3 cm en largeur

Profilé blanc	Profilé chromé
PROFILE41 106 €	PROFILE42 142 €

### Profilé de fixation latérale (voir p.139)

Profilé blanc	Profilé chromé
PROFILE43 87 €	PROFILE44 98 €

Supra

# SUPRA FIXE

Paroi fixe uniquement pour montage en angle avec les portes de la gamme Supra



En angle



Verre  
5 mm



Hauteur  
190 cm



Montage  
express



Supra Fixe - profilé blanc + porte Supra C

## CARACTÉRISTIQUES

- 2 finitions de profilé au choix : blanc ou chromé
- Verre transparent

Dimensions en cm		Taille 70	Taille 80	Taille 90	Taille 100	Taille 120
Largueur (mini/maxi)	A	67/69,5	77/79,5	87/89,5	97/99,5	117/119,5
Hauteur totale		190	190	190	190	190
Épaisseur du profilé vertical		4,4	4,4	4,4	4,4	4,4
Réglage du faux-aplomb (sur un côté)		2,5	2,5	2,5	2,5	2,5

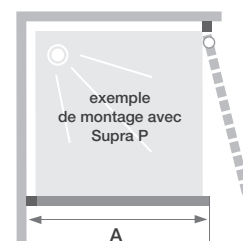

Installation réversible gauche / droite

Tarifs H.T.	Profilé blanc		Profilé chromé	
	Verre transparent		Verre transparent	
70 cm	PA1570BTN	262 €	PA1570CTN	285 €
80 cm	PA1571BTN	281 €	PA1571CTN	306 €
90 cm	PA1572BTN	296 €	PA1572CTN	323 €
100 cm	PA1573BTN	312 €	PA1573CTN	339 €
120 cm	PA1574BTN	349 €	PA1574CTN	378 €

### Profilé d'extension

Profilé permettant de gagner 1,5 cm en largeur

Profilé blanc	Profilé chromé
PROFILE67 106 €	PROFILE68 142 €

Profilé permettant de gagner 3 cm en largeur

Profilé blanc	Profilé chromé
PROFILE41 106 €	PROFILE42 142 €

### Profilé de fixation latérale (voir p.139)

Profilé blanc	Profilé chromé
PROFILE43 87 €	PROFILE44 98 €

SUPRA

A

## Accès d'angle coulissant



En angle



Verre  
5 mm



Hauteur  
190 cm



Montage  
express

## CARACTÉRISTIQUES

- 2 finitions de profilé au choix : blanc ou chromé
- Verre transparent
- Nettoyage facilité : déclipage des portes en partie basse
- Gain de temps au montage : pré-assemblage des roulettes, des poignées, des joints et des aimants de portes



Supra A - profilé chromé

Dimensions en cm		Taille 70	Taille 80	Taille 90	Taille 100	Taille 120
<b>Largeur (mini/maxi)</b>	<b>A</b>	67/69,5	77/79,5	87/89,5	97/99,5	117/119,5
<b>Largeur partie fixe</b>	<b>C</b>	28	33	38	43	53
<b>Passage (si 2 portes de même taille)</b>	<b>D</b>	36	43	50	54*	62*
<b>Hauteur totale</b>		190	190	190	190	190
<b>Épaisseur du profilé vertical</b>		4,4	4,4	4,4	4,4	4,4
<b>Épaisseur du profilé horizontal</b>		1,9	1,9	1,9	1,9	1,9
<b>Réglage du faux-aplomb (sur chaque mur)</b>		2,5	2,5	2,5	2,5	2,5

\*Largeur de passage avec une deuxième porte de largeur 90 cm

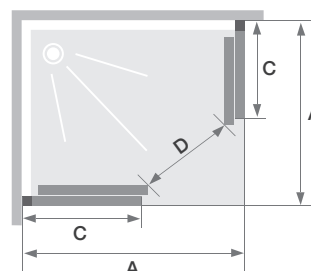

**INFO :** Les références ci-dessous correspondent à **une seule paroi**. Mélange des dimensions possible pour un espace douche rectangulaire  
Dans tous les cas, l'une des deux largeurs de porte devra obligatoirement être comprise entre 70 et 90 cm  
L'installation se faisant uniquement en angle, lors de la commande, il vous faudra indiquer obligatoirement **2 références**

Tarifs H.T.	Partie fixe à gauche, porte coulissante à droite		Partie fixe à droite, porte coulissante à gauche	
	Profilé blanc	Profilé chromé	Profilé blanc	Profilé chromé
	Verre transparent	Verre transparent	Verre transparent	Verre transparent
<b>70 cm</b>	PA1580BTNG <b>282 €</b>	PA1580CTNG <b>308 €</b>	PA1580BTND <b>282 €</b>	PA1580CTND <b>308 €</b>
<b>80 cm</b>	PA1581BTNG <b>291 €</b>	PA1581CTNG <b>319 €</b>	PA1581BTND <b>291 €</b>	PA1581CTND <b>319 €</b>
<b>90 cm</b>	PA1582BTNG <b>303 €</b>	PA1582CTNG <b>328 €</b>	PA1582BTND <b>303 €</b>	PA1582CTND <b>328 €</b>
<b>100 cm</b>	PA1583BTNG <b>311 €</b>	PA1583CTNG <b>339 €</b>	PA1583BTND <b>311 €</b>	PA1583CTND <b>339 €</b>
<b>120 cm</b>	PA1584BTNG <b>343 €</b>	PA1584CTNG <b>366 €</b>	PA1584BTND <b>343 €</b>	PA1584CTND <b>374 €</b>
	<b>Accès d'angle complet (côtés gauche et droit inclus)</b>			
<b>80 x 80 cm</b>	PA1591BTN <b>584 €</b>	PA1591CTN <b>637 €</b>		
<b>90 x 90 cm</b>	PA1592BTN <b>604 €</b>	PA1592CTN <b>656 €</b>		

### Profilé d'extension

Profilé permettant de gagner 1,5 cm en largeur

**Profilé blanc** PROFILE67 **106 €**      **Profilé chromé** PROFILE68 **142 €**

Profilé permettant de gagner 3 cm en largeur

**Profilé blanc** PROFILE41 **106 €**      **Profilé chromé** PROFILE42 **142 €**

### Profilé de fixation latérale (voir p.139)

**Profilé blanc** PROFILE43 **87 €**      **Profilé chromé** PROFILE44 **98 €**

Supra













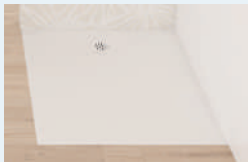
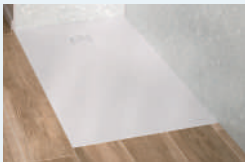

# NOS GAMMES DE RECEVEURS

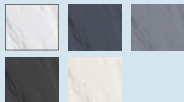

# CHOISIR UN MODÈLE

Tous nos modèles de receveurs sont **sans ressaut intérieur** et **conforme au décret zéro ressaut** (sauf Kinacity).

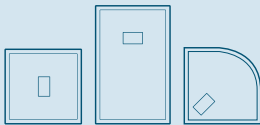
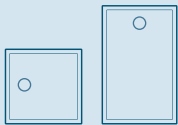
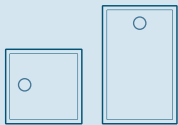
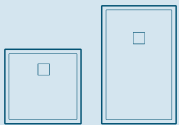
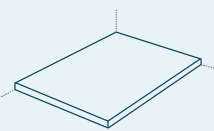
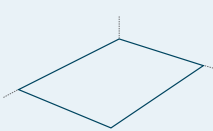
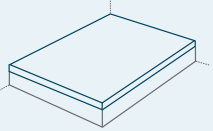

		KINEROCK EVO	KINEONE	KINESURF NOVA	KINACITY
					
<b>MATÉRIAU</b>		Résine minérale : Biolex	Résine minérale : Biolex	Acrylique renforcé : Biocryl et Biotec	Composite à base de résine : SMC
<b>POIDS</b>					
<b>DESIGN</b>	<b>COULEURS</b>				
	<b>ASPECT</b>	minéral	granit	mat lisse	pierre
<b>DÉCOUPE</b>					
<b>ADHÉRENCE</b>		PN24	PN24	PN12 ou PN24	PN24
<b>BUDGET</b>		605 €*	465 €*	407 €*	306 €*
<b>ÉPAISSEUR</b>		3 cm	2 cm	3,5 cm	2,6 cm
<b>FORMES</b>					
<b>TYPES DE POSE</b>		 Installation posée	 Installation encastrée	 Installation surélevée	



De 33 à 34 kg/m<sup>2</sup>



De 14 à 21 kg/m<sup>2</sup>



Découpe facile



Découpe standard

\* Tarif H.T. d'un modèle blanc en taille 120 x 80 cm

# CHOISIR UN RECEVEUR

## Les types d'installation

### Décaissement total

**Idéal pour les constructions neuves**

- Encastrement du receveur et de l'évacuation dans la chape
- Etanchéité bord à bord avec le sol

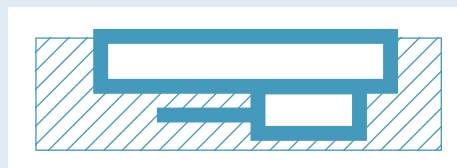

### Faible décaissement

**Idéal pour tous types de construction**

- Receveur à poser sur le sol avec ressaut extérieur de la hauteur du receveur
- Encastrement de l'évacuation dans la chape



### Sans décaissement

**Idéal pour la rénovation**

- Receveur installé sur des pieds réglables (habillage à prévoir)



Dans le cas de rénovation, installez un receveur avec décaissement total ou faible décaissement grâce à la pompe Kinefloor+





## La réglementation « Douche zéro ressaut »



Depuis le 1er juillet 2021, l'arrêté « zéro ressaut » impose une **douche sans ressaut dans les logements collectifs neufs** mais également **dans les maisons individuelles destinées à la location**. Une mesure qui répond à une problématique d'accessibilité universelle.

La mise en oeuvre des douches à l'italienne impose de la rigueur, l'étanchéité doit être parfaitement assurée au niveau du receveur de douche, des murs et du sol de la salle d'eau pour éviter les infiltrations.

Avec son nouveau kit d'étanchéité, wedi apporte une solution pour réaliser l'étanchéité au périmètre de tous types de receveurs de douche qu'ils soient en acrylique, résine, céramique, conformément à la réglementation « zéro ressaut » dans la construction neuve. **Obligatoire pour les constructions neuves**, le kit d'étanchéité est **fortement recommandé pour des travaux de rénovation**.

Le kit, **testé et validé par le CSTB** propose une mise en oeuvre rapide, facile et propre en 1h. Il est également **lauréat des Salles de bains remarquables 2023** dans la famille Composants Accessoires.

**L'intégralité de nos receveurs\* ont été évalués et référencés dans l'ATEx** (Appréciation Technique d'expérimentation) du kit wedi.

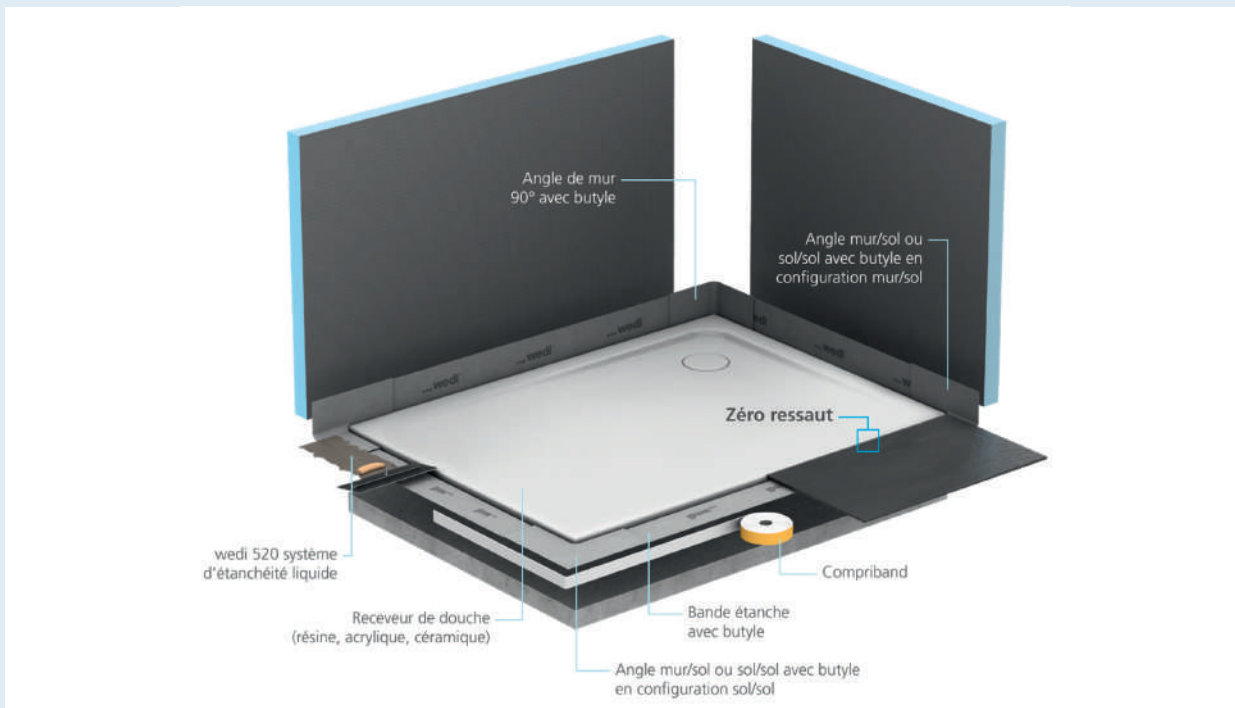

RECEVEURS

\* Sauf Kinacity



# MATÉRIAUX

## Receveurs découpables en Biolex

### Matériau innovant

Le Biolex est un **matériau composite minéral**. Il est constitué d'une charge minérale (de 70 à 80%), d'une résine acrylique et d'un gelcoat en surface, assurant cette finition unique.

Ce très beau matériau **résiste aux chocs** en étant à la fois massif et robuste.

Sa surface bénéficie d'une forte adhérence naturelle (PN24), sauf receveur Kinediva (PN12 ou PN18).

Et pour s'adapter parfaitement à tout espace douche, **le Biolex est découpable** (pour cette opération, nous recommandons l'utilisation d'une meuleuse avec lame diamant  $\varnothing$  230 mm mini).



TEXTURE  
ASPECT MINÉRAL

> KINEROCK EVO



TEXTURE  
ASPECT GRANIT

> KINEONE



Pour éviter une charge trop lourde, nos receveurs Kinerock Evo ne sont pas "pleins". Des nervures viennent renforcer la structure tout en allégeant leur poids. Les receveurs Kineone sont quant à eux "pleins".

# Receveurs découpables en Biocryl et Biotec

## Matériaux de haute technologie

- **Solide** : cadre périmétral en acier **1**
- **Bactériostatique et naturellement non glissant** PN12 (ou PN24) : surface en Biocryl thermoformé **2**
- **Isolant thermique et acoustique** : renfort en Biotec **3**
- **Léger** : le Biotec est un béton de synthèse constitué de billes céramiques et d'un liant en polyuréthane. Cette composition permet d'obtenir un matériau léger, plus facile à manipuler et donc à installer.
- **Décaissement simplifié** : dessous du receveur plat
- **Découpable** : pour s'adapter parfaitement à tout espace douche (pour cette opération, nous recommandons l'utilisation d'une scie sauteuse ou d'une meuleuse).



ASPECT MAT LISSE

> KINESURF NOVA

INFO : Receveurs en SMC, voir p.82

# KINEROCK EVO

L'effet minéral intégral

## Côté utilisateur

- **Design** : texture aspect minéral, 5 couleurs au choix avec grille d'évacuation assortie
- **Accès facilité** : sans ressaut intérieur, 3 cm de ressaut extérieur maximum (pour une pose sans pieds)
- **Sécurité** : forte adhérence naturelle



## Côté installateur

- **Adaptabilité parfaite** : découpable sur les 4 côtés et prestation de découpe sur-mesure en usine
- **Idéal pour les projets de douche à l'italienne** : encastrement total possible





# RECEVEURS

# KINEROCK EVO



Receveur extra-plat texturé et coloré en Biolex

## ADHÉRENCE



Hauteur  
3 cm



## LES +



Zéro ressaut  
intérieur



Découpable

## CARACTÉRISTIQUES

- Texture aspect minéral, matériau : Biolex (voir p.62)
- Bonde horizontale extra-plate (24 l./min) et grille d'évacuation métallique assortie incluses
- Receveur découpable et perçable sur les contours si l'installation de la paroi le nécessite (nous recommandons l'utilisation d'une meuleuse avec lame diamant ø 230 mm mini)
- En option : kits de pieds réglables (hauteur totale de 9,5 à 14 cm) et diverses bondes



Kinerock Evo 120 x 90 - couleur blanc  
pose avec faible décaissement

## COULEURS



Blanc

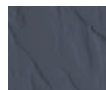

Gris anthracite



Gris pierre



Noir



Sable

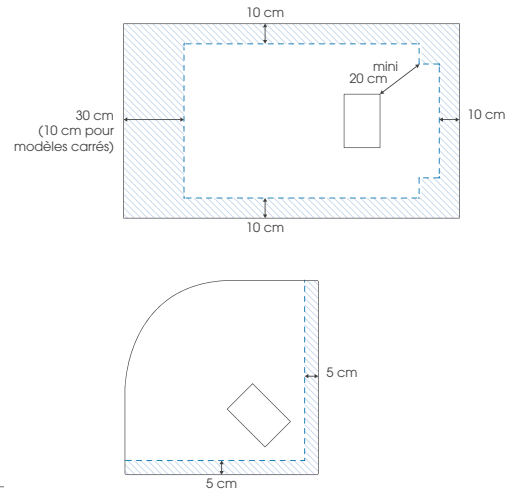
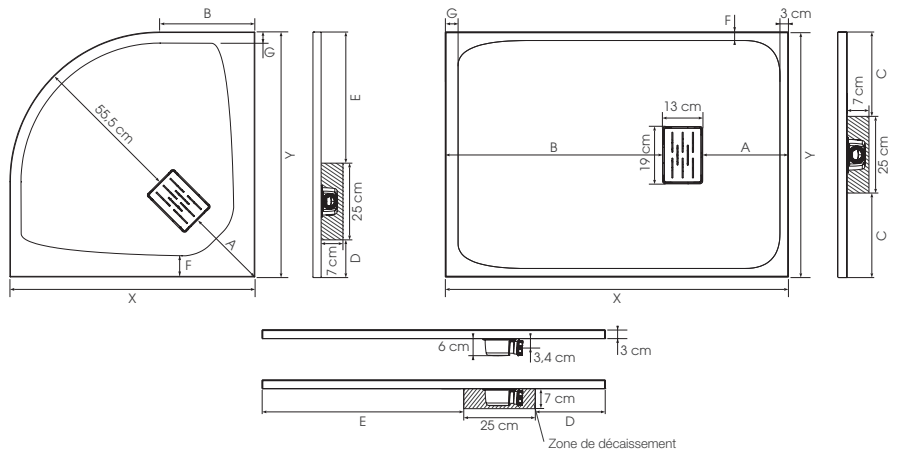

	X	Y	A	B	C	D	E	F	G*
	90	90	30	35	-	15,5	49,5	8	4
	80	80	33,5	33,5	27,5	27,5	27,5	3	3
	90	90	38,5	38,5	32,5	32,5	32,5	3	3
	100	100	43,5	43,5	37,5	37,5	37,5	3	3
	90	70	25,5	51,5	22,5	19,5	45,5	3	4
	100	70	25,5	61,5	22,5	19,5	55,5	3	4
	100	80	30,5	56,5	27,5	24,5	50,5	3	3,5
	100	90	35,5	51,5	32,5	29,5	45,5	3	3,5
	120	70	30,5	75,5	22,5	24,5	70,5	3	4,5
	120	80	30,5	76,5	27,5	24,5	70,5	3	4,5
	120	90	35,5	71,5	32,5	29,5	65,5	3	4
	120	100	35,5	71,5	37,5	29,5	65,5	3	4
	140	70	25,5	101,5	22,5	19,5	95,5	2,5	4
	140	80	30,5	96,5	27,5	24,5	90,5	3	4
	140	90	35,5	91,5	32,5	29,5	85,5	3	4
	140	100	35,5	91,5	37,5	29,5	85,5	3	4
	150	70	25,5	111,5	22,5	19,5	105,5	3	4
	150	80	30,5	106,5	27,5	24,5	100,5	3	4
	150	90	35,5	101,5	32,5	29,5	95,5	3	4,5
	160	70	25,5	121,5	22,5	19,5	115,5	3	14
	160	80	30,5	116,5	27,5	24,5	110,5	3	4
	160	90	35,5	111,5	32,5	29,5	105,5	3	4
	160	100	35,5	111,5	37,5	29,5	105,5	3	4
	170	70	25,5	131,5	22,5	19,5	125,5	3	4
	170	80	30,5	126,5	27,5	24,5	120,5	3	24
	170	90	30,5	126,5	32,5	24,5	120,5	13	4,5
	180	80	30,5	136,5	27,5	24,5	130,5	3	4
	180	90	35,5	131,5	32,5	29,5	125,5	3	4
	180	100	35,5	131,5	37,5	29,5	125,5	3	4
	200	80	30,5	156,5	27,5	24,5	150,5	3,5	4,5
	200	90	30,5	156,5	32,5	24,5	150,5	3,5	4,5
	200	100	30,5	156,5	37,5	24,5	150,5	3,5	4,5

**INFO :** Installez ce receveur partout grâce à la pompe de relevage Kinefloor+ (voir p.114)

\*Zone dite de « pieds secs » où la pente d'évacuation est plus faible, l'eau s'écoule plus difficilement

Tarifs H.T.

	Blanc	
R 90 x 90 cm	RD9005	610 €
80 x 80 cm	RD9002	434 €
90 x 90 cm	RD9003	509 €
100 x 100 cm	RD9010	628 €
90 x 70 cm	RD9006	509 €
100 x 70 cm	RD9007	503 €
100 x 80 cm	RD9008	503 €
100 x 90 cm	RD9009	566 €
120 x 70 cm	RD9013	605 €
120 x 80 cm	RD9014	605 €
120 x 90 cm	RD9015	680 €
120 x 100 cm	RD9016	755 €
140 x 70 cm	RD9019	704 €
140 x 80 cm	RD9020	704 €
140 x 90 cm	RD9021	759 €
140 x 100 cm	RD9022	879 €
150 x 70 cm	RD9023	755 €
150 x 80 cm	RD9024	755 €
150 x 90 cm	RD9025	850 €
160 x 70 cm	RD9026	804 €
160 x 80 cm	RD9027	804 €
160 x 90 cm	RD9028	908 €
160 x 100 cm	RD9029	1 007 €
170 x 70 cm	RD9030	855 €
170 x 80 cm	RD9031	855 €
170 x 90 cm	RD9032	962 €
180 x 80 cm	RD9033	877 €
180 x 90 cm	RD9034	1 017 €
180 x 100 cm	RD9035	1 131 €
200 x 80 cm	RD9038	1 000 €
200 x 90 cm	RD9039	1 125 €
200 x 100 cm	RD9037	1 258 €

Gris anthracite	Gris pierre	Noir	Sable	
-	-	-	-	
RD9002A	RD9002P	RD9002N	RD9002S	470 €
RD9003A	RD9003P	RD9003N	RD9003S	554 €
RD9010A	RD9010P	RD9010N	RD9010S	684 €
-	-	-	-	
-	-	-	-	
RD9008A	RD9008P	RD9008N	RD9008S	548 €
RD9009A	RD9009P	RD9009N	RD9009S	615 €
-	-	-	-	
RD9014A	RD9014P	RD9014N	RD9014S	658 €
RD9015A	RD9015P	RD9015N	RD9015S	739 €
RD9016A	RD9016P	RD9016N	RD9016S	822 €
-	-	-	-	
RD9020A	RD9020P	RD9020N	RD9020S	765 €
RD9021A	RD9021P	RD9021N	RD9021S	827 €
RD9022A	RD9022P	RD9022N	RD9022S	958 €
-	-	-	-	
-	-	-	-	
-	-	-	-	
RD9027A	RD9027P	RD9027N	RD9027S	875 €
RD9028A	RD9028P	RD9028N	RD9028S	985 €
RD9029A	RD9029P	RD9029N	RD9029S	1 094 €
-	-	-	-	
-	-	-	-	
-	-	-	-	
RD9033A	RD9033P	RD9033N	RD9033S	957 €
RD9034A	RD9034P	RD9034N	RD9034S	1 108 €
RD9035A	RD9035P	RD9035N	RD9035S	1 230 €
-	-	-	-	
-	-	-	-	

 Départ usine sous 48h

## Kit de pieds

**INFO :** Kits de pieds réglables permettant d'atteindre une hauteur de 9,5 à 14 cm

Longueur \ Largeur											
	70 cm	80 cm	90 cm	100 cm	120 cm	140 cm	150 cm	160 cm	170 cm	180 cm	200 cm
70 cm	4 pieds	-	5 pieds	5 pieds	7 pieds	8 pieds	8 pieds	10 pieds	10 pieds	-	-
80 cm	-	4 pieds	-	5 pieds	7 pieds	10 pieds	10 pieds	10 pieds	10 pieds	10 pieds	13 pieds
90 cm	-	-	7*4 pieds	5 pieds	7 pieds	10 pieds	10 pieds	10 pieds	10 pieds	10 pieds	13 pieds
100 cm	-	-	-	6 pieds	7 pieds	10 pieds	-	10 pieds	-	10 pieds	13 pieds

\* Nombre de pieds pour le modèle 1/4 de rond

Kit 5 pieds	KINPIED09	52 €
Kit 6 pieds	KINPIED14	61 €
Kit 8 pieds	KINPIED11	76 €
Kit 10 pieds	KINPIED03	84 €
Kit 12 pieds	KINPIED12	100 €
Kit 16 pieds	KINPIED04	121 €
Kit 30 pieds	KINPIED13	220 €



## Option bonde



Option bonde NF (garde d'eau 50 mm)  
BOND19 60 €

Option bonde à sortie verticale  
BOND25 46 €

## TYPES D'INSTALLATION POUR MODÈLES CARRÉS/RECTANGULAIRES

### 1. Posé sur pieds réglables avec habillage carrelé

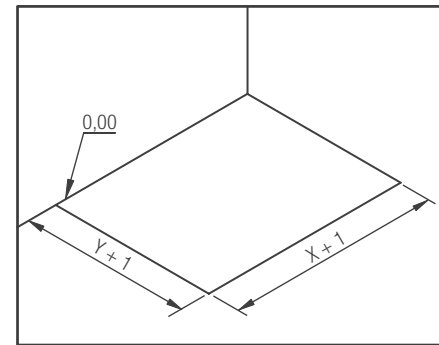
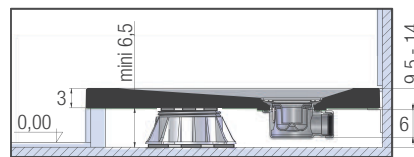
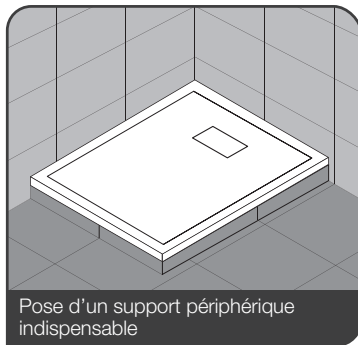

Préparation de l'implantation

### 2. Posé en butée contre le carrelage

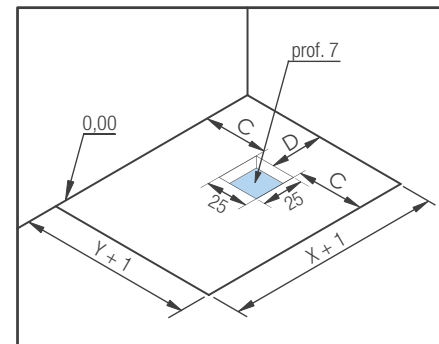
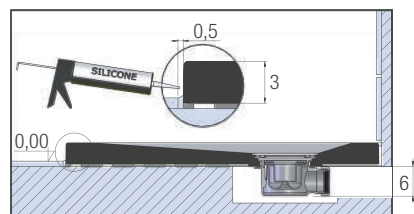
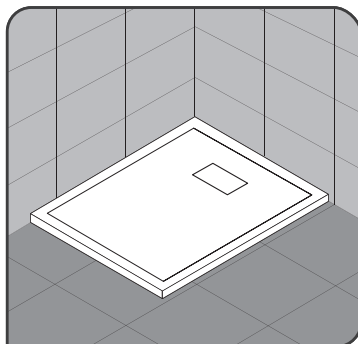

Préparation de l'implantation

### 3. Encastré et posé sur pieds réglables

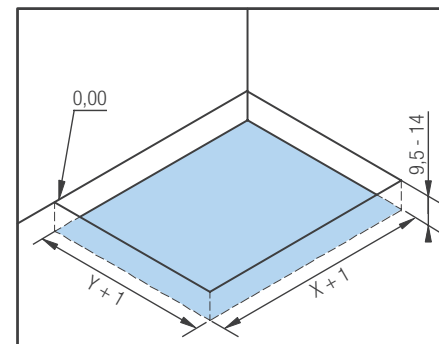
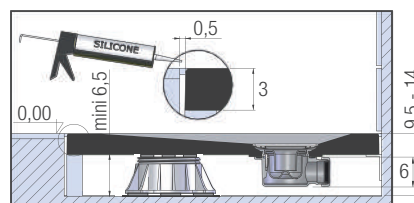

Préparation de l'implantation

### 4. Encastré et posé sans pieds réglables

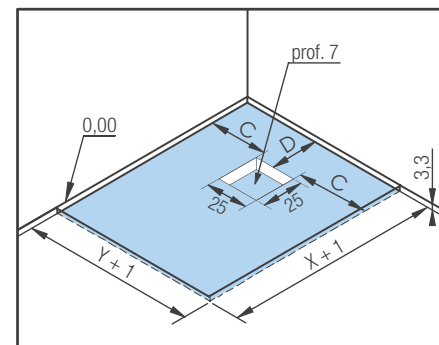
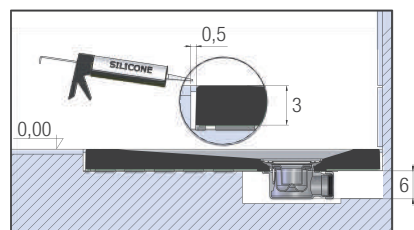
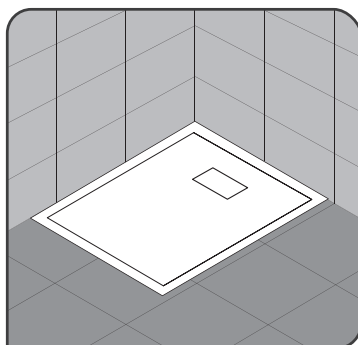

Préparation de l'implantation

C, D, X et Y : voir p.66

# KINEROCK EVO

## TYPES D'INSTALLATION POUR MODÈLES 1/4 DE ROND

### 1. Posé sur pieds réglables avec habillage carrelé

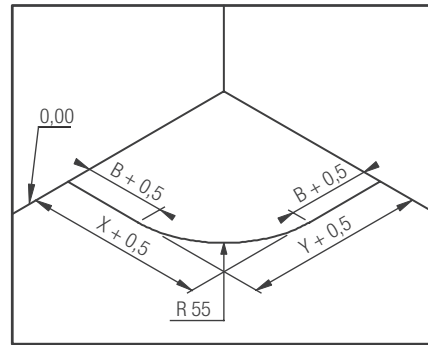
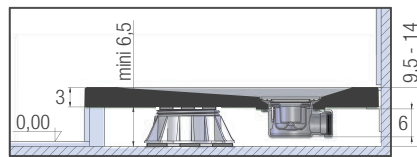

Préparation de l'implantation

### 2. Posé en butée contre le carrelage

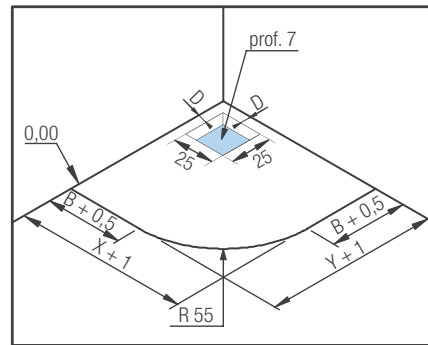
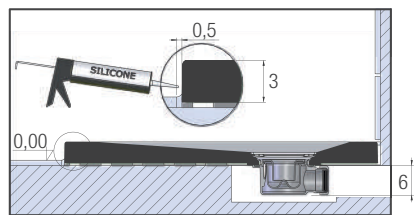
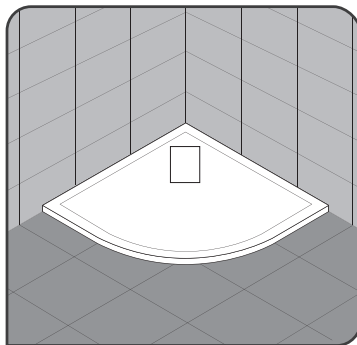

Préparation de l'implantation

### 3. Encastré et posé sur pieds réglables

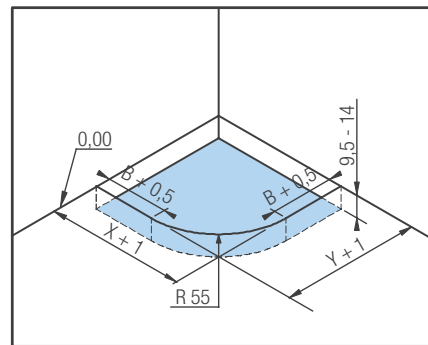
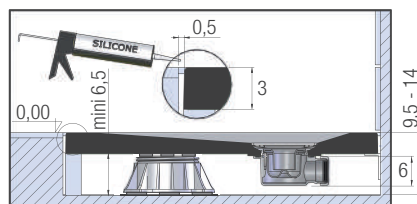
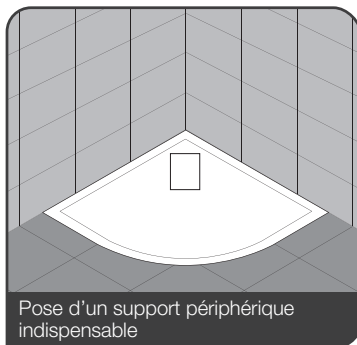

Préparation de l'implantation

### 4. Encastré et posé sans pieds réglables

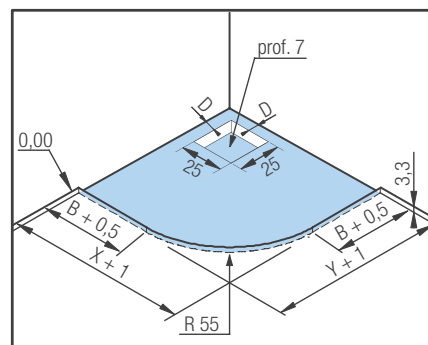
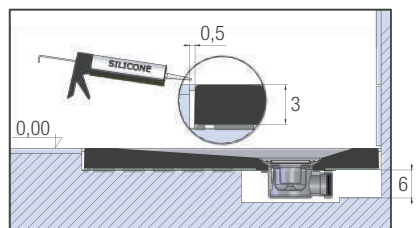
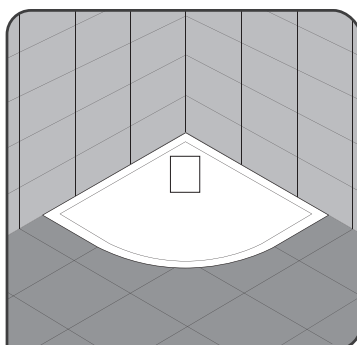

Préparation de l'implantation

B, D, X et Y : voir p.66

# KINEONE

L'essence même du granit

## Côté utilisateur

- **Design** : coloris blanc avec texture aspect granit
- **Accès facilité** : sans ressaut intérieur, 2 cm de ressaut extérieur maximum (pour une pose sans pieds)
- **Sécurité** : forte adhérence naturelle



## Côté installateur

- **Adaptabilité parfaite** : découpable sur 3 ou 4 côtés et prestation de découpe sur-mesure en usine
- **Idéal pour les projets de douche à l'italienne** : encastrement total possible

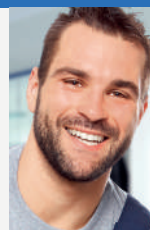



RECEVEURS

# KINEONE

Receveur extra-plat découpable et texturé en Biolex  
Spécial chantiers



## ADHÉRENCE



Hauteur  
2 cm



## LES +



Zéro ressaut  
intérieur



Découpable

## CARACTÉRISTIQUES

- Texture aspect granit, matériau : Biolex (voir p.62)
- Grille d'évacuation métallique blanche fournie (bonde non-incluse)
- Receveur découpable et perçable sur les contours si l'installation de la paroi le nécessite (nous recommandons l'utilisation d'une meuleuse avec lame diamant  $\varnothing$  230 mm mini)
- Receveur plein, dessous du receveur plat, en dehors de la surépaisseur de 1 cm autour de la zone de bonde (voir plan ci-dessous)
- En option, kit de pieds réglables (hauteur totale de 8 à 13 cm), selon hauteur de bonde



Kineone - 120 x 90 - pose avec décaissement total

## COULEUR

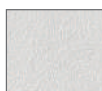

Blanc

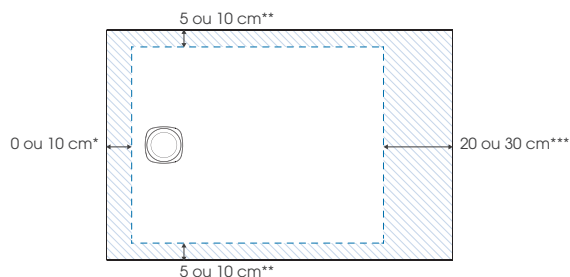
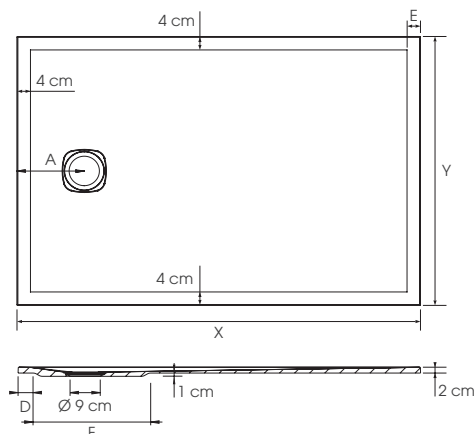

Zone maximale de découpe  
(si le receveur n'est pas totalement encastré, les côtés découpés doivent être positionnés contre les murs)

\*10 cm uniquement pour les longueurs 160 et 180 cm  
\*\*5 cm uniquement pour la largeur 70 cm  
\*\*\*30 cm uniquement pour les longueurs 160 et 180 cm

Tarifs H.T.

Tailles	X	Y	A	D	E*	F	Pieds**	Blanc
80 x 80 cm	80	80	20	10	4	35	4	RD980 407 €
90 x 90 cm	90	90	20	10	4	35	4	RD981 474 €
100 x 80 cm	100	80	20	10	4	35	5	RD982 427 €
100 x 90 cm	100	90	20	10	4	35	5	RD983 482 €
120 x 70 cm	120	70	20	10	4	35	4	RD984 451 €
120 x 80 cm	120	80	20	10	4	35	5	RD985 465 €
120 x 90 cm	120	90	20	10	4	35	5	RD986 527 €
125 x 95 cm	125	95	20	10	4	35	5	RD993 489 €
140 x 70 cm	140	70	20	10	4	35	5	RD987 546 €
140 x 80 cm	140	80	20	10	4	35	6	RD988 566 €
140 x 90 cm	140	90	20	10	4	35	6	RD989 599 €
160 x 70 cm	160	70	35	19	20	41	5	RD990 616 €
160 x 80 cm	160	80	35	19	20	41	8	RD991 653 €
160 x 90 cm	160	90	35	19	20	41	8	RD992 706 €
180 x 80 cm	180	80	35	19	40	41	8	RD994 749 €
180 x 90 cm	180	90	35	19	40	41	8	RD995 825 €

\*\*Nombre de pieds nécessaires dans le cas d'une installation sur pieds Départ usine sous 48h

**INFO :** Installez ce receveur partout grâce à la pompe de relevage Kinefloor+ (voir p.114)

\*Zone dite de «pieds secs» où la pente d'évacuation est plus faible, l'eau s'écoule plus difficilement

## Kit de pieds

Kit 5 pieds	KINPIED09	52 €
Kit 6 pieds	KINPIED14	61 €
Kit 8 pieds	KINPIED11	76 €
Kit 30 pieds	KINPIED13	220 €



## Option bonde

**INFO :** Kineone est livré sans bonde, bondes compatibles en option ci-dessous :

Option lot de 10 bondes extra-plates (garde d'eau 30 mm)	KINBONDE15	582 €
Option bonde à sortie verticale	BOND25	46 €
Option bonde NF (garde d'eau 50 mm)	BOND19	60 €

Autres bondes compatibles (liste non exhaustive) :

- VALENTIN : Minime / Flush 44L/min / Smart Bonde / TGD
- NICOLL : Turboflow Magnetech / : Turboflow 1 / Turboflow 2
- WIRQUIN : Slim / : James / Tourbillon
- GEBERIT : Bonde Ø90 garde d'eau 30 mm : Bonde Ø90 garde d'eau 50 mm

## TYPES D'INSTALLATION POUR TOUS MODÈLES

### 1. Posé sur pieds réglables avec habillage carrelé

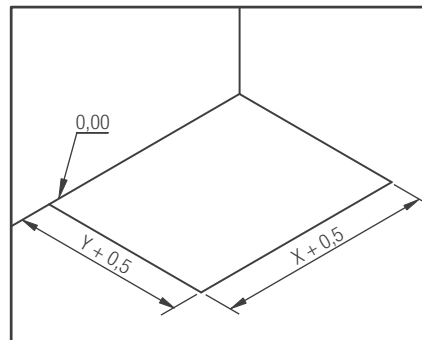
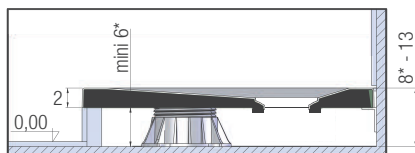

Préparation de l'implantation

### 2. Posé sur (ou en butée contre) le carrelage

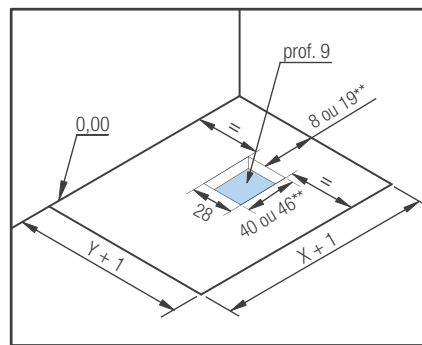
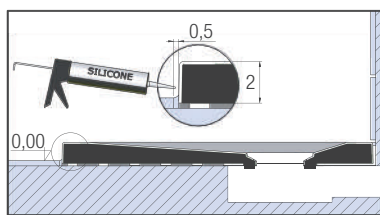
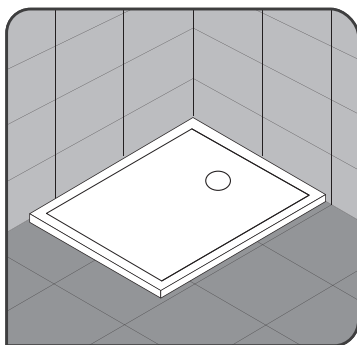

Préparation de l'implantation

### 3. Encastré et posé sur pieds réglables

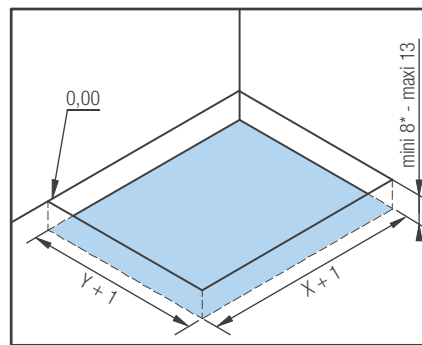
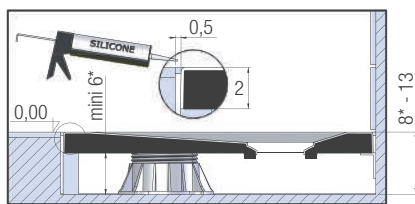

Préparation de l'implantation

### 4. Encastré et posé sans pieds réglables

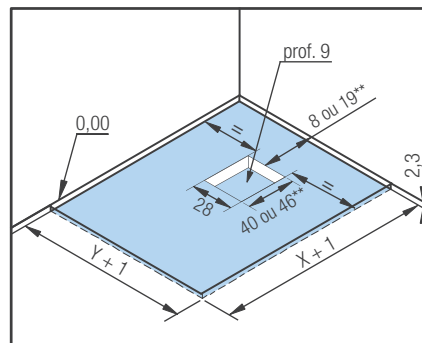
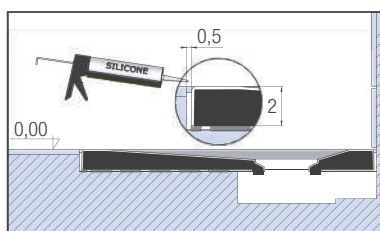
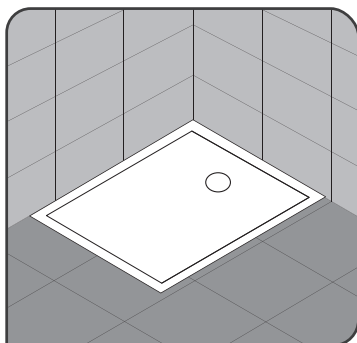

Préparation de l'implantation

X et Y : voir page de gauche

\* selon hauteur de bonde / \*\*19 et 46 cm uniquement pour les longueurs 160 et 180 cm

# KINESURF NOVA

Le receveur de référence réinventé

## Côté utilisateur

- **Design** : aspect mat lisse.  
Grille d'évacuation assortie au receveur
- **Accès facilité** : sans ressaut intérieur, 3,5 cm de ressaut extérieur maximum
- **Chantier propre** : découpe sans poussière



## Côté installateur

- **Manipulation aisée** : receveur léger manipulable par une seule personne
- **Adaptabilité parfaite** : découpable très facilement sur chantier sur les 4 côtés
- **Zone de décaissement réduite** : dessous du receveur plat (hors zone de bonde)

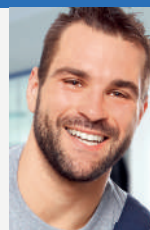



# KINESURF NOVA



Receveur extra-plat découpable, en Biocryl et Biotec

## ADHÉRENCE



Hauteur  
3,5 cm



PN12



PN24

Avec finition  
antidérapante

## LES +



Découpable



Zéro ressaut  
intérieur

## CARACTÉRISTIQUES

- Aspect mat lisse - Matériaux : Biocryl et Biotec (voir p.63)
- Bonde horizontale extra-plate pivotant à 360° (25 l./min) et grille d'évacuation métallique assortie incluses
- Emplacement de la zone de bonde identique au précédent modèle Kinesurf (bonde sur la largeur) : idéal en cas de remplacement
- Receveur découpable et perçable sur les contours si l'installation de la paroi le nécessite (pour cette opération, nous recommandons l'utilisation d'une scie sauteuse ou d'une meuleuse)
- Dessous du receveur plat (hors zone de bonde) : zone de décaissement réduite
- En option, kit de pieds réglables permettant d'atteindre une hauteur totale de 10,5 à 14,5 cm

## COULEURS



Blanc mat



Blanc

(avec finition antidérapante)

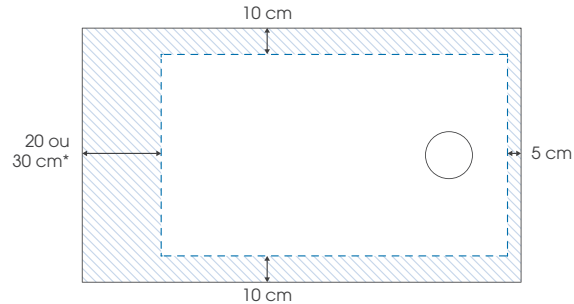
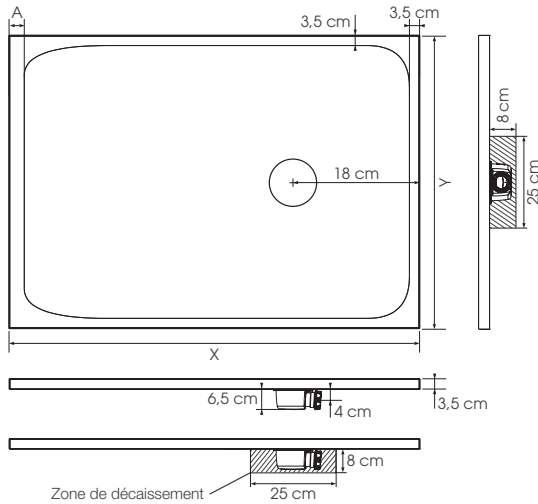

Zone maximale de découpe  
Découpe possible sur maximum 3 des 4 côtés  
(si le receveur n'est pas totalement encastré,  
les côtés découpés doivent être positionnés contre les murs)

\*20 cm pour les longueurs 80, 90 ou 100 cm

Tailles	X	Y	A**	Pieds***	Tailles	X	Y	A**	Pieds***
80 x 80 cm	80	80	3,5	5	160 x 70 cm	160	70	20	12
90 x 90 cm	90	90	3,5	6	160 x 80 cm	160	80	20	12
100 x 100 cm	100	100	3,5	6	160 x 90 cm	160	90	20	12
100 x 70 cm	100	70	3,5	6	160 x 100 cm	160	100	20	12
100 x 80 cm	100	80	3,5	6	170 x 70 cm	170	70	30	12
100 x 90 cm	100	90	3,5	6	170 x 80 cm	170	80	30	12
120 x 70 cm	120	70	3,5	8	170 x 90 cm	170	90	30	12
120 x 80 cm	120	80	3,5	8	180 x 70 cm	180	70	40	12
120 x 90 cm	120	90	3,5	8	180 x 80 cm	180	80	40	12
120 x 100 cm	120	100	3,5	8	180 x 90 cm	180	90	40	12
140 x 70 cm	140	70	3,5	9	180 x 100 cm	180	100	40	12
140 x 80 cm	140	80	3,5	9	200 x 80 cm	200	80	60	14
140 x 90 cm	140	90	3,5	9	200 x 90 cm	200	90	60	14
140 x 100 cm	140	100	3,5	9	200 x 100 cm	200	100	60	14

\*\*Zone dite de «pieds secs» où la pente d'évacuation est plus faible, l'eau s'écoule plus difficilement

\*\*\*Nombre de pieds nécessaires dans le cas d'une pose sur pieds

**INFO :** Installez ce receveur partout grâce à la pompe de relevage Kinefloor+ (voir p.114)  
Tableaux références/prix (voir p.78)

## Kit de pieds

Kit 5 pieds	KINPIED09	52 €
Kit 6 pieds	KINPIED14	61 €
Kit 8 pieds	KINPIED11	76 €
Kit 10 pieds	KINPIED03	84 €
Kit 12 pieds	KINPIED12	100 €
Kit 30 pieds	KINPIED13	220 €





# KINESURF NOVA



*Kinesurf nova 120 x 90 - couleur blanc mat - pose avec décaissement total*

Tarifs H.T.	Blanc mat - PN12		Blanc - PN24	
80 x 80 cm	RD1230BM	356 €	RD1230AD	471 €
90 x 90 cm	RD1231BM	415 €	RD1231AD	547 €
100 x 100 cm	RD1232BM	440 €	RD1232AD	579 €
100 x 70 cm	RD1233BM	364 €	RD1233AD	480 €
100 x 80 cm	RD1234BM	374 €	RD1234AD	495 €
100 x 90 cm	RD1235BM	422 €	RD1235AD	558 €
120 x 70 cm	RD1236BM	394 €	RD1236AD	524 €
120 x 80 cm	RD1237BM	407 €	RD1237AD	540 €
120 x 90 cm	RD1238BM	461 €	RD1238AD	612 €
120 x 100 cm	RD1239BM	519 €	RD1239AD	686 €
140 x 70 cm	RD1240BM	478 €	RD1240AD	637 €
140 x 80 cm	RD1241BM	495 €	RD1241AD	657 €
140 x 90 cm	RD1242BM	524 €	RD1242AD	693 €
140 x 100 cm	RD1243BM	603 €	RD1243AD	815 €
160 x 70 cm	RD1244BM	540 €	RD1244AD	690 €
160 x 80 cm	RD1245BM	571 €	RD1245AD	729 €
160 x 90 cm	RD1246BM	618 €	RD1246AD	791 €
160 x 100 cm	RD1247BM	694 €	RD1247AD	895 €
170 x 70 cm	RD1248BM	571 €	RD1248AD	731 €
170 x 80 cm	RD1249BM	595 €	RD1249AD	757 €
170 x 90 cm	RD1250BM	656 €	RD1250AD	840 €
180 x 70 cm	RD1251BM	629 €	RD1251AD	802 €
180 x 80 cm	RD1252BM	655 €	RD1252AD	833 €
180 x 90 cm	RD1253BM	723 €	RD1253AD	923 €
180 x 100 cm	RD1254BM	808 €	RD1254AD	1040 €
200 x 80 cm	RD1256BM	739 €	RD1256AD	938 €
200 x 90 cm	RD1257BM	827 €	RD1257AD	1 055 €
200 x 100 cm	RD1258BM	923 €	RD1258AD	1 186 €

PN12 adhérence naturelle moyenne  
PN24 avec revêtement antidérapant

**NF**  
Option bonde NF (garde d'eau 50 mm)  
BOND19 60 €  
Option bonde à sortie verticale  
BOND25 46 €

Départ usine sous 48h

## TYPES D'INSTALLATION

### 1. Posé sur pieds réglables avec habillage carrelé

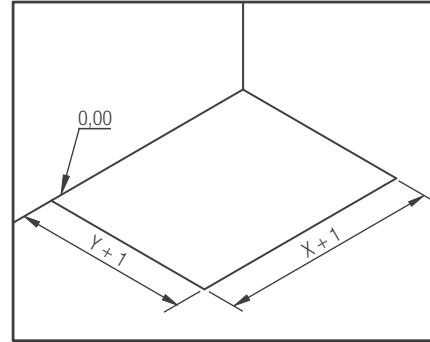
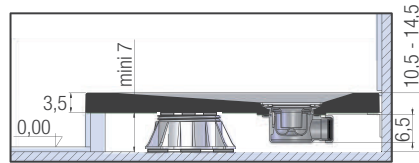
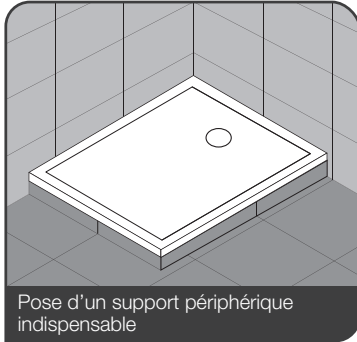

Préparation de l'implantation

### 2. Posé en butée contre le carrelage

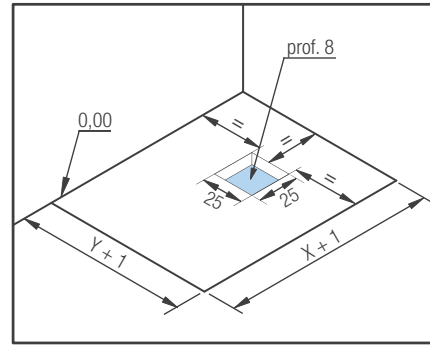
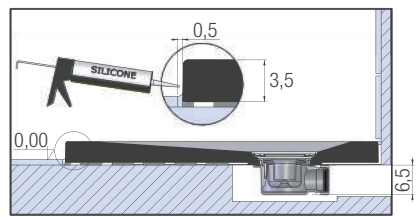
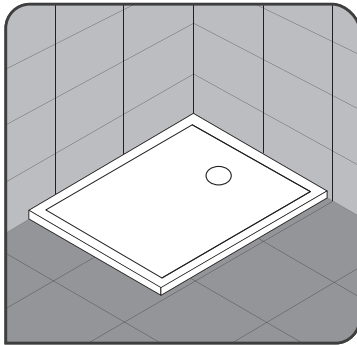

Préparation de l'implantation

### 3. Encastré et posé sur pieds réglables

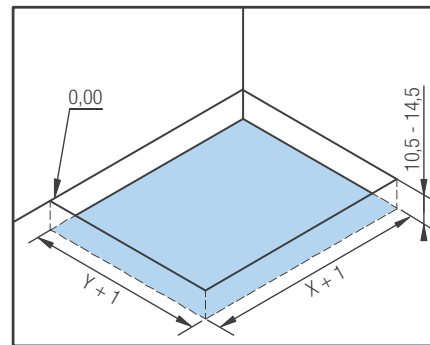
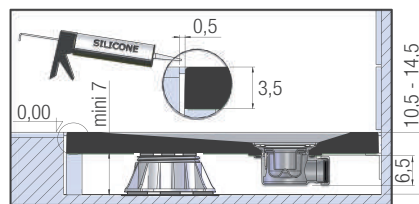
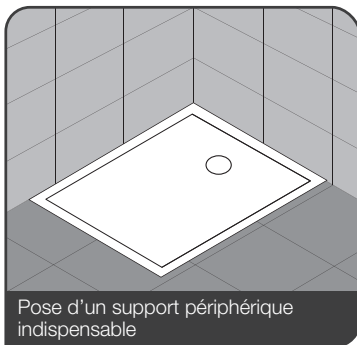

Préparation de l'implantation

### 4. Encastré et posé sans pieds réglables

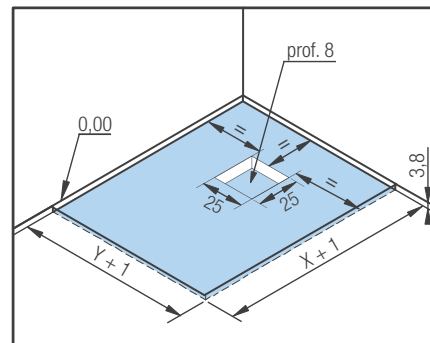
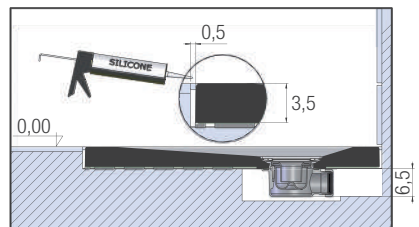
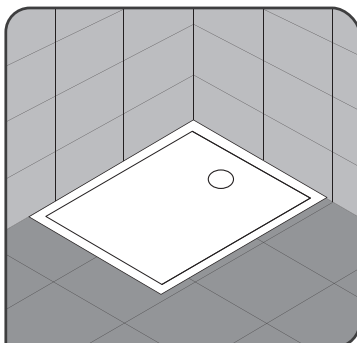

Préparation de l'implantation

X et Y : voir p.76

# KINECITY

Le receveur économique

## Côté utilisateur

- **Design** : aspect pierre, grille d'évacuation assortie au receveur
- **Accès facilité** : sans ressaut intérieur, 2,6 cm de ressaut extérieur maximum
- **Chantier propre** : découpe sans poussière



## Côté installateur

- **Manipulation aisée** : receveur léger manipulable par une seule personne
- **Adaptabilité parfaite** : découpable très facilement sur chantier sur les 4 côtés
- **Zone de décaissement réduite** : dessous du receveur totalement plat

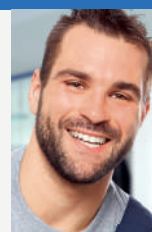



# KINECITY

Receveur extra-plat découpable et texturé en SMC  
Spécial chantiers

## ADHÉRENCE



Hauteur  
2,6 cm



## LES +



Zéro ressaut  
intérieur



Découpable

## CARACTÉRISTIQUES

- Texture aspect pierre
- Matériau : SMC (composite à base de résine renforcée en fibre de verre et charge minérale)
- Cache-bonde assorti au receveur et bonde extra-plate inclus
- Receveur découpable et perçable sur les contours si l'installation de la paroi le nécessite (nous recommandons l'utilisation d'une meuleuse avec lame diamant Ø 230 mm mini)
- Dans le cas d'une installation sans décaissement, nous recommandons l'utilisation de béton cellulaire pour surélever le receveur (voir notice de montage)



Kinacity 160 x 80 - pose avec décaissement total

## COULEUR



Blanc

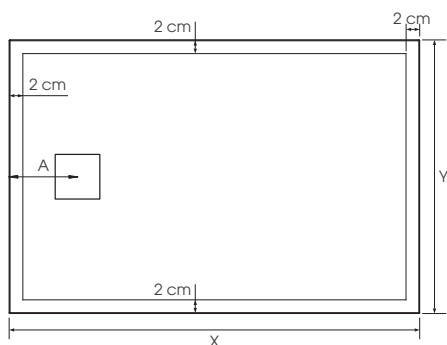

Tailles	X	Y	A	Blanc
80 x 80 cm	80	80	20	RD1320 <b>236 €</b>
90 x 90 cm	90	90	20	RD1321 <b>268 €</b>
100 x 80 cm	100	80	20	RD1322 <b>268 €</b>
120 x 70 cm	120	70	20	RD1328 <b>277 €</b>
120 x 80 cm	120	80	20	RD1323 <b>306 €</b>
120 x 90 cm	120	90	20	RD1326 <b>314 €</b>
140 x 70 cm	140	70	20	RD1329 <b>318 €</b>
140 x 80 cm	140	80	20	RD1324 <b>332 €</b>
140 x 90 cm	140	90	20	RD1327 <b>354 €</b>
160 x 70 cm	160	70	35	RD1330 <b>342 €</b>
160 x 80 cm	160	80	35	RD1325 <b>357 €</b>
160 x 90 cm	160	90	35	RD1331 <b>374 €</b>
170 x 80 cm	170	80	35	RD1332 <b>357 €</b>
170 x 90 cm	170	90	35	RD1333 <b>388 €</b>
180 x 80 cm	180	80	35	RD1334 <b>370 €</b>
180 x 90 cm	180	90	35	RD1335 <b>401 €</b>
200 x 100 cm	200	100	100	RD1336 <b>518 €</b>



Cache-bonde assorti



Dessous du receveur

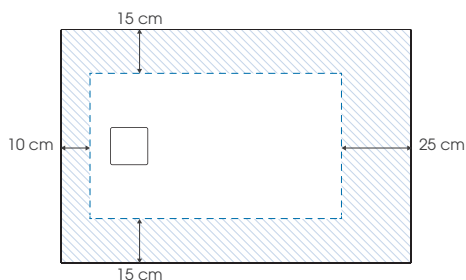

Zone maximale de découpe  
Découpe possible sur maximum 3 des 4 côtés  
(si le receveur n'est pas totalement encastré,  
les côtés découpés doivent être positionnés contre les murs)

## TYPES D'INSTALLATION

### 1. Posé sur béton cellaire (largeur 7 cm / hauteur maxi 12,5 cm) avec habillage carrelé

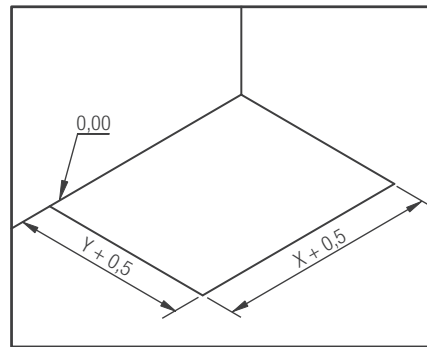
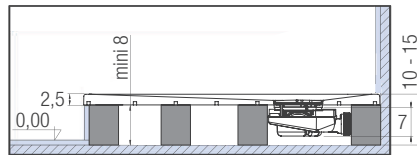
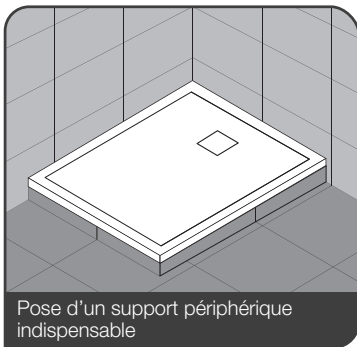

Préparation de l'implantation

### 2. Posé en butée contre le carrelage

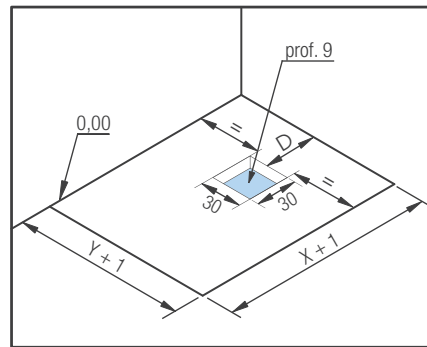
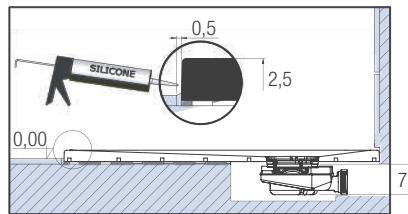
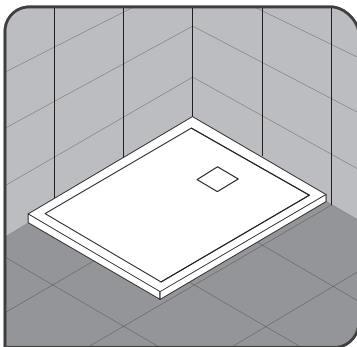

Préparation de l'implantation

### 3. Encastré et posé sur béton cellaire (largeur 7 cm / hauteur maxi 12,5 cm)

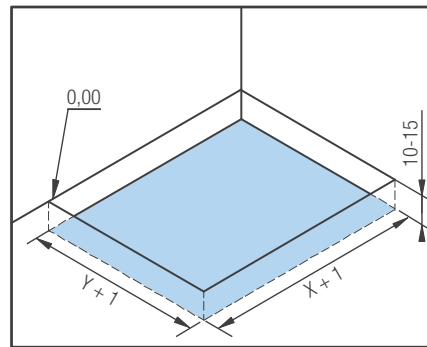
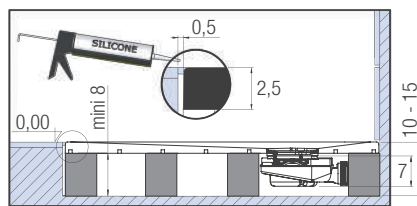
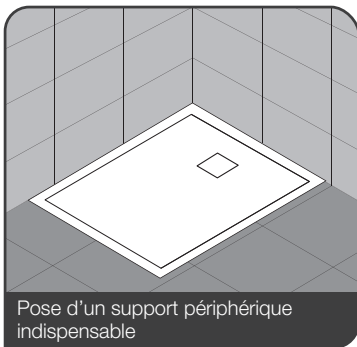

Préparation de l'implantation

### 4. Encastré et posé sans béton cellaire

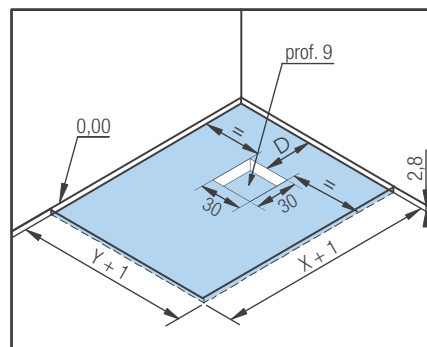
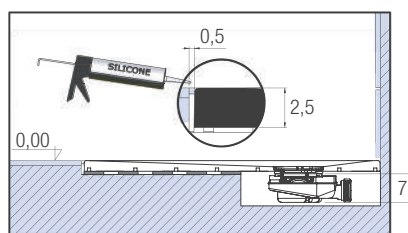
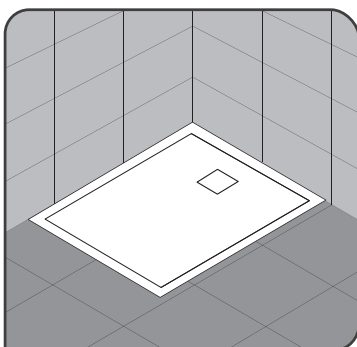

Préparation de l'implantation

X et Y : voir page de gauche  
 D = 10 cm pour les longueurs ≤ 140 cm (ou 25 cm pour les longueurs ≥ 160 cm)

# CHOISIR UN HABILLAGE MURAL

Des solutions  
qui vous feront gagner du temps

## KINEWALL DESIGN

Le panneau de revêtement mural



Panneau composite en aluminium  
Surface lisse

6 dimensions :

100 x 202 x 0,3 cm	100 x 250 x 0,3 cm
125 x 202 x 0,3 cm	125 x 250 x 0,3 cm
150 x 202 x 0,3 cm	150 x 250 x 0,3 cm

Plus de 70 décors au choix :

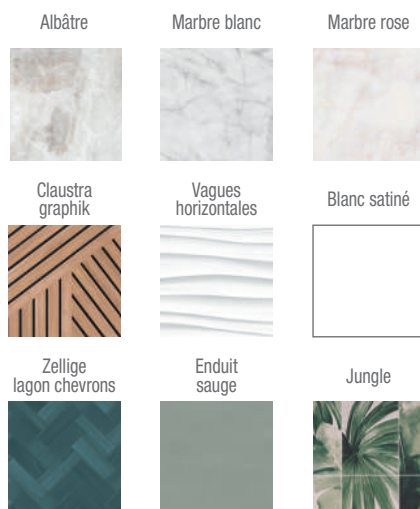

## INTEGRA

L'habillage mural technique pour votre robinetterie



Structure renforcée avec profilés muraux  
Finition élégante avec un panneau composite en aluminium

- largeur 100 cm découpable (70 cm mini)
- 2 hauteurs : 202 ou 250 cm (découpable si besoin)

3 versions (plus de détails p.94) :

- Essentiel et Essentiel+ : sans robinetterie
- Design : mitigeur thermostatique barreau, douchette à main, barre de douche et étagère porte-flacons

4 décors (selon la version) :

- marbre mordoré et profilés blancs
- marbre gris galet et profilés argent brillant
- chêne antique et profilés noir intense grainé
- blanc satiné et profilés blancs



# KINEWALL

## Le panneau mural en alternative à la faïence

**N** NOUVEAUTÉ

### KINEWALL CRÉDENCE

Le panneau pour habiller vos crédences



Panneau composite en aluminium  
Chants rabattus imprimés. Surface lisse

5 dimensions :

61 x 30 x 0,3 cm      101 x 30 x 0,3 cm  
81 x 30 x 0,3 cm      121 x 30 x 0,3 cm  
91 x 30 x 0,3 cm

Plus de 70 décors identiques aux panneaux Kinewall Design pour un total look assorti ou jouer les contrastes :



### Une solution pensée pour l'utilisateur

#### Un grand choix de décors et un confort au quotidien

- Résistance aux chocs :**  
les panneaux Kinewall sont revêtus d'un vernis hydrophobe limitant les rayures.
- Entretien facilité :**  
la surface lisse des panneaux permet un nettoyage d'un simple passage de raclette de douche.
- Étanchéité maximale :**  
les panneaux Kinewall sont 100% étanches, insensibles à l'eau et à la vapeur d'eau.
- Durabilité :**  
Le matériau utilisé est stable et rigide. Votre douche/salle de bain bénéficiera d'un excellent revêtement et pour longtemps.



### Une solution pensée pour l'installateur

#### Une installation facile et sans contrainte

- Peu de travaux préparatoires des murs :**  
les panneaux Kinewall et leurs profilés de montage offrent une surface murale étanche et plane.
- Une pose simplifiée :**  
les panneaux sont directement collés sur tout type de mur existant.
- Plus rapide qu'une pose de faïence pour créer un espace douche :**  
pas de temps de séchage intermédiaires entre la pose des différents éléments, une semaine de gagnée.
- Une gamme complète, découpable et perçable :**  
permettant de s'adapter à toutes les configurations (pente de toit, robinetterie posée ou encastrée, murs avec fenêtre...). Les panneaux Kinewall peuvent également être utilisés pour habiller un bâti-support pour wc suspendu ou n'importe quel mur de la maison.

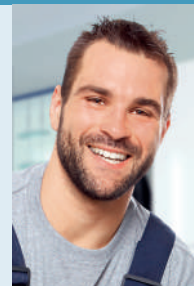

# KINEWALL DESIGN

Panneaux muraux décoratifs en aluminium



Vidéo de montage  
 YouTube



Épaisseur  
3 mm



Hauteur  
202 ou 250 cm



Neuf



Rénovation



Montage  
express



## CARACTÉRISTIQUES

- Panneau composite en aluminium. Matériau hydrofuge, imperméable et léger
- Surface lisse, plus de 70 décors disponibles dont un panneau blanc satiné plus économique
- Possibilité de mixer les décors entre eux selon les envies
- Grand choix de décors raccordables pour habiller les grands espaces
- Profilés de montage à l'unité, 4 couleurs au choix : blanc, argent brillant, noir intense grainé, or brossé
- NOUVEAU : découvrez nos crédences murales assorties (voir page 90)

## 6 DIMENSIONS

- 100 x 202 x 0,3 cm
- 125 x 202 x 0,3 cm
- 150 x 202 x 0,3 cm
- 100 x 250 x 0,3 cm
- 125 x 250 x 0,3 cm
- 150 x 250 x 0,3 cm

Tarifs H.T.	006 - Marbre blanc	014 - Albâtre	015 - Marbre rose	057 - Claustra graphik	054 - Vagues horizontales	112 - Marbre iceberg		000 - Blanc satiné	
100 x 202 cm	PM384	PM500	PM501	PM543	PM540	PM580	306 €	PM561	226 €
125 x 202 cm	PM304	PM700	PM701	PM743	PM740	PM780	333 €	PM761	283 €
150 x 202 cm	PM324	PM900	PM901	PM943	PM940	PM980	400 €	PM961	339 €
100 x 250 cm	PM454	PM600	PM601	PM643	PM640	PM680	386 €	PM661	281 €
125 x 250 cm	PM344	PM800	PM801	PM843	PM840	PM880	418 €	PM861	351 €
150 x 250 cm	PM364	PM1000	PM1001	PM1043	PM1040	PM1080	497 €	PM1061	420 €

INFO : l'intégralité de nos décors sont disponibles sur kinedo.com

Décor avec raccord

## PROFILÉS DE MONTAGE (Tarifs H.T.)

		Blanc	Argent brillant	Noir intense grainé	Or brossé
<p>Profilé en L pour montage en angle</p>	202 cm	KINWALL202LB 49 €	KINWALL202LAB 52 €	KINWALL202LNIG 50 €	KINWALL202LD 59 €
	250 cm	KINWALL250LB 53 €	KINWALL250LAB 56 €	KINWALL250LNIG 54 €	KINWALL250LD 65 €
<p>Profilé en L pour montage en angle sortant</p>	202 cm	KINWALL202LSB 49 €	KINWALL202LSAB 55 €	KINWALL202LSNIG 50 €	KINWALL202LSD 62 €
	250 cm	KINWALL250LSB 53 €	KINWALL250LSAB 60 €	KINWALL250LSNIG 54 €	KINWALL250LSD 69 €
<p>Lot de 2 profilés en U pour extrémités de panneaux</p>	202 cm	KINWALL202UB 52 €	KINWALL202UAB 68 €	KINWALL202UNIG 52 €	KINWALL202UD 79 €
	250 cm	KINWALL250UB 64 €	KINWALL250UAB 86 €	KINWALL250UNIG 65 €	KINWALL250UD 99 €
<p>Profilé en H pour montage de 2 panneaux en alignement</p>	202 cm	KINWALL202HB 48 €	KINWALL202HAB 51 €	KINWALL202HNIG 49 €	KINWALL202HD 58 €
	250 cm	KINWALL250HB 52 €	KINWALL250HAB 55 €	KINWALL250HNIG 52 €	KINWALL250HD 64 €

## MONTAGE EN ALIGNEMENT SANS PROFILÉ (Tarifs H.T.)

<p>Bande métallique pour montage de 2 panneaux en alignement sans profilé</p>	KINWALLBAND01 58 €
<p>Kit (tampon magnétique) pour utilisation avec bande métallique</p>	KINWALLAIM01 96 €

INFO : le kit (tampon magnétique) comprend un tampon. Pour un montage sans profilé, il faut minimum 3 tampons, 4 sont recommandés.



*Kinewall Design - décor albâtre*



*Kinewall Design - décor vagues horizontales*



*Kinewall Design - décor marbre rose*



*Kinewall Design - décor marbre iceberg*

### Côté utilisateur

- **Design** : plus de 70 décors
- **Confort** : une installation rapide et sans poussière
- **Praticité** : facile d'entretien et sans aucun joint de carrelage à entretenir



### Côté installateur

- **Installation facile et économique** : peu de préparation nécessaire des murs, pose par collage sur n'importe quel type de surface
- **Adaptabilité à toutes les configurations** : découpe et perçage possible sur chantier





Vidéo  
de montage  
 YouTube

# KINEWALL

## Le choix du type de pose

**Avec profilés de montage**

Profilés disponibles en 4 couleurs :

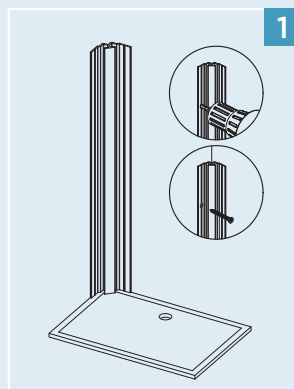

1

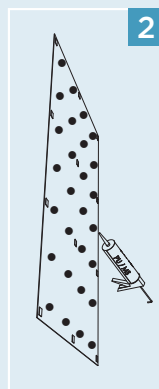

2

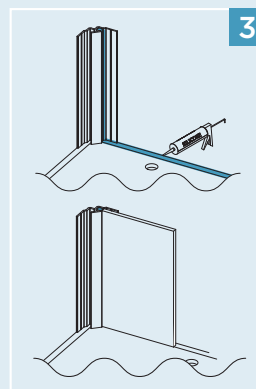

3

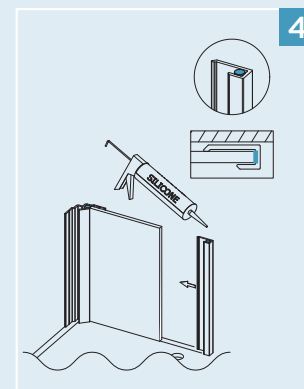

4

**1 Visser le profilé d'angle au mur**

**2 Positionner les adhésifs** au dos du panneau puis **disposer des plots de colle** PU ou MS polymère

**3 Siliconer l'intérieur du profilé d'angle** ainsi que **le rebord du receveur** puis insérer le panneau découpé et/ou percé au préalable sur le chantier

**4 Siliconer le profilé d'extrémité** puis le glisser sur le panneau

Reprendre les étapes 2 - 3 et 4 pour le deuxième côté puis **terminer par un joint périphérique total** des panneaux.



## Sans profilés de montage

A l'aide de l'option bande métallique

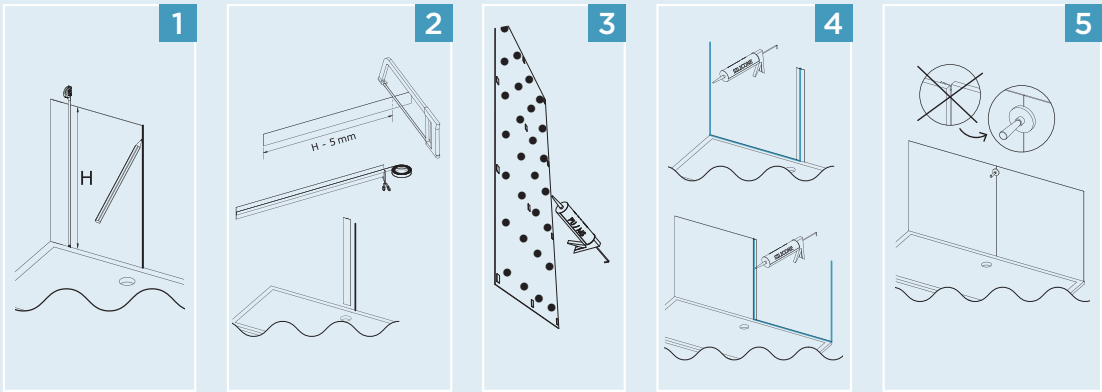

- 1** Présenter le panneau, mesurer la hauteur totale et faire un tracé à l'extrémité droite du panneau
- 2** Scier la bande métallique en retirant 5 mm à la mesure réalisée ci-dessus. Positionner l'adhésif au dos et coller la bande sur le tracé.
- 3** Positionner les adhésifs au dos du panneau puis disposer des plots de colle PU ou MS polymère
- 4** Siliconer l'angle du mur, le milieu de la bande métallique ainsi que le rebord du receveur puis coller le panneau découpé et/ou percé. Répéter l'opération pour le deuxième panneau.
- 5** Pour éviter un mauvais alignement des panneaux, utiliser l'option tampon magnétique. Terminer par un joint périphérique total des panneaux.

# KINEWALL CRÉDENCE

Crédences décoratives en aluminium



Épaisseur  
3 mm



Hauteur  
30 cm



Neuf



Rénovation



Montage  
express

LES +



Découpable



Finition parfaite,  
chants assortis

## CARACTÉRISTIQUES

- Panneau composite en aluminium. Matériau hydrofuge, imperméable et léger
- Tous les décors des panneaux Kinewall Design sont disponibles au format crédence (sauf quelques décors non-adaptés à ce format)  
Vous pouvez donc assortir les panneaux muraux de votre douche à votre crédence ou jouer sur les contrastes en mixant des décors différents.
- Finition parfaite : chants à bords rabattus (sauf pour la jonction avec le plan de toilette), le décor se poursuit sur les chants de la crédence

## 5 DIMENSIONS





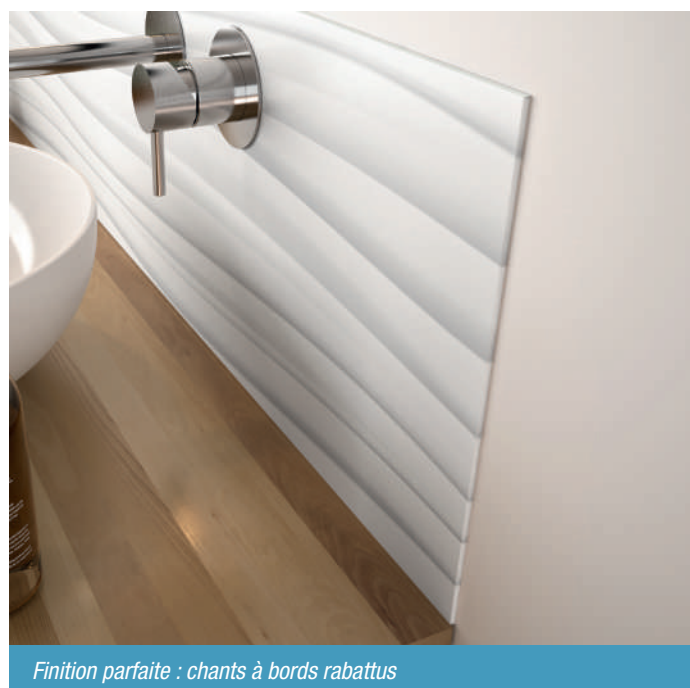
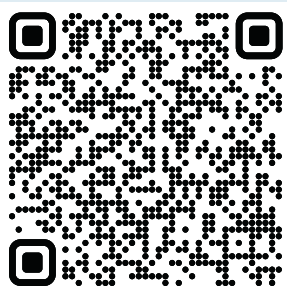

61 x 30 x 0,3 cm  
81 x 30 x 0,3 cm  
91 x 30 x 0,3 cm  
101 x 30 x 0,3 cm  
121 x 30 x 0,3 cm

**INFO :** Flashez le QR code ci-dessous pour visualiser chaque décor selon les différents formats de crédence.



Finition parfaite : chants à bords rabattus

Tarifs H.T.

									
	006 - Marbre blanc	014 - Albâtre	015 - Marbre rose	054 - Vagues horizontales	057 - Claustra graphik	112 - Marbre iceberg		000 - Blanc satiné	
<b>61 x 30 cm</b>	CM0066	CM0146	CM0156	CM0546	CM0576	CM1126	<b>65 €</b>	CM0006	<b>65 €</b>
<b>81 x 30 cm</b>	CM0068	CM0148	CM0158	CM0548	CM0578	CM1128	<b>71 €</b>	CM0008	<b>71 €</b>
<b>91 x 30 cm</b>	CM0069	CM0149	CM0159	CM0549	CM0579	CM1129	<b>77 €</b>	CM0009	<b>77 €</b>
<b>101 x 30 cm</b>	CM00610	CM01410	CM01510	CM05410	CM05710	CM11210	<b>83 €</b>	CM00010	<b>83 €</b>
<b>121 x 30 cm</b>	CM00612	CM01412	CM01512	CM05412	CM05712	CM11212	<b>89 €</b>	CM00012	<b>89 €</b>

**INFO :** l'intégralité de nos décors sont disponibles sur kinedo.com





*Kinewall Crédence - décor albâtre*



*Kinewall Crédence - décor claustra graphik*



*Kinewall Crédence - décor marbre rose*



*Kinewall Crédence - décor marbre iceberg*

# INTEGRA

**N** NOUVEAUTÉ

L'habillage mural technique renforcé, prêt-à-poser

Une solution pensée pour l'utilisateur

**La solution personnalisable et adaptable  
à toutes les salles de bain.**

**Idéal pour la création d'une nouvelle douche avec robinetterie encastrée  
ou le remplacement d'une ancienne baignoire.**



*Integra Essentiel+ décor marbre mordoré (à équiper d'une robinetterie)*



*Integra Design décor chêne antique*

- **Une solution pour un espace douche élégant :**  
une sensation d'espace, Integra mesure 250 cm de haut et va donc jusqu'au plafond (sauf Integra Essentiel : 202 cm)
- **Une solution pour un espace douche de qualité :**  
 finition assurée par un panneau composite en aluminium Kinewall Design (4 décors au choix), version design comprenant un mitigeur thermostatique barreau, une barre de douche, une douchette à main ergonomique et une étagère porte-flacons.
- **Un entretien facilité :**  
pas de faïence, donc aucun joint de carrelage à entretenir. Un panneau mural lisse, facile à nettoyer avec une raclette de douche.



Vidéo  
de montage  
 YouTube



## Une solution pensée pour l'installateur

**Une installation simple et rapide.**

**Une solution ajustable en largeur et en hauteur.**



Integra



• **Zone technique accessible :**

elle permet de raccorder la robinetterie aux flexibles d'alimentation. Maintenance facilitée, si nécessaire, grâce au fileur amovible.

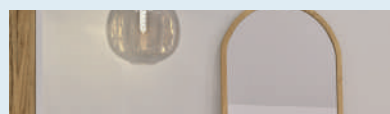

• **Pas de gros travaux de plomberie :**

raccordement sur les arrivées d'eau présentes.



• **Une pose sur receveur encastré ou posé :**

Integra peut être installé sur un receveur dit « à l'italienne » ou sur un receveur posé au sol (hauteur 6 cm maxi). Fileur latéral à découper en fonction.

• **Une installation simple et rapide :**

pas de travaux préparatoires des murs. Integra dispose d'un profilé d'angle (en L) permettant l'installation d'un panneau Kinewall Design sur le mur adjacent (la pose de faïence est également possible).

## LES ÉTAPES CLÉS DU MONTAGE

- 1 Fixation du profilé sur le receveur (à l'aide des cales fournies)
- 2 Fixation du profilé mural
- 3 Fixation du profilé de maintien du fileur latéral
- 4 Découpe du panneau (en largeur et/ou hauteur) si nécessaire. Installation de la robinetterie à l'emplacement désiré, puis vissage du profilé extérieur
- 5 Pose du panneau puis vissage des pattes de fixation
- 6 Installation du fileur après découpe
- 7 Finir l'étanchéité par un joint silicone en partie basse

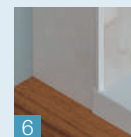
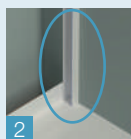

# HABILLAGE MURAL

# INTEGRA

**N NOUVEAUTÉ**  
jusqu'à 17 cm  
de zone technique

## Habillage mural technique renforcé pour/avec robinetterie

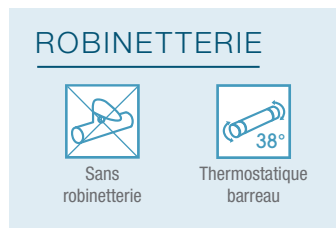
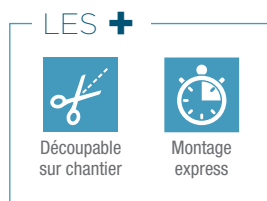

### CARACTÉRISTIQUES

- Habillage mural technique (type bâti-support de robinetterie) prêt-à-poser, 4 décors au choix (selon le modèle)
- Structure à choisir tout équipée ou à équiper avec la robinetterie de votre choix
- Structure rigide (2,4 cm d'épaisseur) comprenant un panneau mural de finition Kinewall Design et une mousse de renfort en polystyrène extrudé (densité 49 kg/m<sup>3</sup>)
- Installation sur receveur encastré ou sur receveur posé au sol ayant une épaisseur de 6 cm maximum
- Découpable en largeur et en hauteur, à l'aide d'une scie circulaire ou d'une scie sauteuse

**INFO :** Pour des raisons techniques liées au montage, l'installation du panneau Intégra ne peut pas se faire en fond de niche, uniquement sur un côté.

	<p>réglage faux-aplomb : 1 cm sur chaque mur</p>	<p>réglage faux-aplomb : 1 cm sur chaque mur</p>	<p>réglage faux-aplomb : 1 cm sur chaque mur</p>	
	<b>Intégra Essentiel</b>	<b>Intégra Essentiel+</b>	<b>Intégra Design</b>	
<b>Robinetterie</b>	sans robinetterie	sans robinetterie	<ul style="list-style-type: none"> <li>• robinetterie thermostatique barreau</li> <li>• barre de douche</li> <li>• douchette avec flexible anti-torsion</li> <li>• étagère porte-flacons</li> </ul>	
<b>Finition robinetterie</b>	-	-	robinetterie chromée	
<b>Montage robinetterie</b>	-	-	équipements à installer	
<b>Décor(s)</b>	<ul style="list-style-type: none"> <li>• Y00 - blanc satiné profilés alu blanc</li> </ul>	<ul style="list-style-type: none"> <li>• 101 - marbre gris galet profilés alu argent brillant</li> </ul>	<ul style="list-style-type: none"> <li>• 113 - marbre mordoré profilés alu blanc</li> </ul>	<ul style="list-style-type: none"> <li>• 109 - chêne antique profilés alu noir intense grainé</li> </ul>
<b>Accessoires</b>	-	-	flexibles d'alimentation fournis	

Tarifs H.T.	Intégra Essentiel	Intégra Essentiel+	Intégra Design
<b>blanc satiné</b>	IN2-Y00-B-RX-NXK  826 €	-	-
<b>marbre gris galet</b>	-	IN1-101-A-RX-NXK 1135 €	IN1-101-A-R1-NXD 1414 €
<b>marbre mordoré</b>	-	IN1-113-B-RX-NXE 1135 €	IN1-113-B-R1-NX7 1414 €
<b>chêne antique</b>	-	IN1-109-N-RX-NXL 1135 €	IN1-109-N-R1-NXE 1414 €

Départ usine sous 48h



*Integra Design décor marbre mordoré, présenté ici avec un panneau Kinewall Design marbre mordoré*



*Integra Essentiel (à équiper d'une robinetterie) présenté ici avec un panneau Kinewall Design blanc satiné*



*Integra Essentiel+ décor marbre gris galet (à équiper d'une robinetterie)*

# HYDRA

Pare-bain fixe simple ou avec volet pivotant



Verre  
6 mm



Traitement  
anticalcaire

LE +



Montage  
express



Sur-mesure  
(voir sur kinedo.com)



## CARACTÉRISTIQUES

- Profilé en aluminium blanc, chromé ou gris noir grainé avec obturateur
- 3 finitions de verre
- Barre de renfort droite assortie
- En option : volet pivotant à installer sur Smart Design Hydra pour limiter les éclaboussures ou Smart Design Orion, retour pivotant avec poignée percée pour un espace douche fermé



Profilé chromé

Smart Design Hydra - profilé gris noir grainé - verre factory

Dimensions en cm		Smart Design Hydra
Largeur du volet pivotant*	A	37,5
Hauteur totale (+ 0,5 cm de barre de renfort)		148
Épaisseur du profilé vertical		1,4
Réglage du faux-aplomb		1,5

\*Largeur lorsque le volet est en alignement avec la paroi fixe.  
Lorsqu'il est replié à 90° sa largeur diminue de 1,5 cm

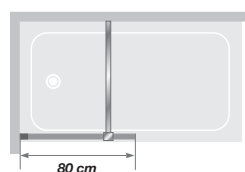

Installation réversible gauche / droite

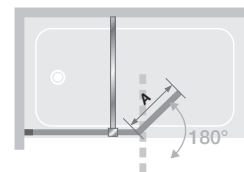

Combinaison Smart Design Hydra  
+ volet pivotant

## SMART DESIGN HYDRA Pare-bain fixe

Tarifs H.T.	Profilé blanc		Profilé chromé		Profilé gris noir grainé		
	Verre transparent	Verre cosmos	Verre transparent	Verre cosmos	Verre transparent	Verre cosmos	Verre factory
80 x 148 cm	PB130BTNE 303 €	PB130BCOE 325 €	PB130CTNE 330 €	PB130CCOE 351 €	PB130NTNE 330 €	PB130NCOE 351 €	PB130N2BVE 351 €

## Volet pivotant pour SMART DESIGN HYDRA

Tarifs H.T.	Profilé blanc		Profilé chromé		Profilé gris noir grainé	
	Verre transparent	Verre cosmos	Verre transparent	Verre cosmos	Verre transparent	Verre cosmos
37,5 x 148 cm	PB135BTNE 208 €	PB135BCOE 211 €	PB135CTNE 227 €	PB135CCOE 228 €	PB135NTNE 220 €	PB135NCOE 244 €

**Option barre articulée chromée (0,5 cm de haut)**  
(barre de renfort pouvant être posée droite ou de biais)  
RENFORT17 172 €

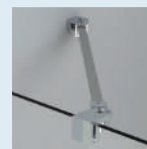

**N** NOUVEAUTÉ  
profilé noir mat

PARE-BAIN SUPRA  
**SAMOA**

Pare-bain simple pivotant à 180°



Verre  
5 mm



Profilé blanc



Supra Samoa - profilé noir mat

**CARACTÉRISTIQUES**

- Verre transparent
- 3 finitions de profilé : aluminium laqué blanc, chromé ou noir mat

Dimensions en cm	Supra Samoa
Hauteur totale	140
Épaisseur du profilé vertical	2,2
Réglage du faux-aplomb	2,5

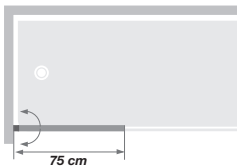

Installation réversible gauche / droite

Tarifs H.T.	Profilé blanc	Profilé chromé	Profilé noir mat
	Verre transparent	Verre transparent	Verre transparent
75 x 140 cm	PB150BTN 237 €	PB150CTN 256 €	PB150NTN 237 €



Vidéo  
de montage  
 YouTube

# KINEPRIME



Montage sans silicone  
(sauf versions R80 et R90)

LE +



Montage express

## VERSIONS



Mécanique



Thermostatique

## CARACTÉRISTIQUES

- Ouverture **pivotante** (1 ou 2 portes) ou **coulissante**
- **Panneaux de fond en verre** 5 mm blanc opaque (Kineprime Glass) ou **en acryl thermoformé** (Kineprime)
- **Receveur en Biocryl** naturellement **non glissant** sur pieds réglables avec grille d'évacuation en inox poli
- **Équipement complet** : robinetterie, douchette à main ultra-plate avec flexible, barre de douche, flexibles d'alimentation, bonde et tuyau d'évacuation
- Profilés en aluminium laqué blanc

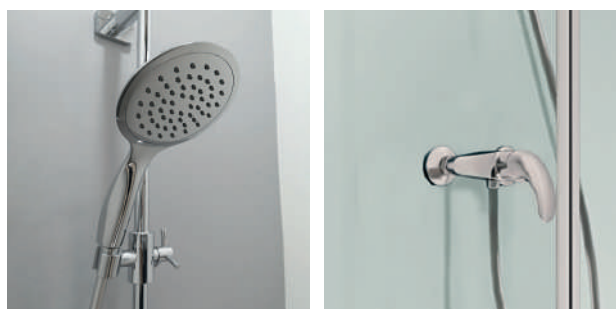

### Montage express :

assemblage de la cabine sans vis (voir schéma ci-contre) et sans silicone

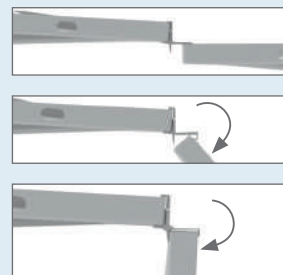



### Côté utilisateur

- **Aménagement possible de petits espaces douche** : dimensions et types d'implantation adaptés
- **Design qualitatif** : panneaux de fond en verre blanc opaque (Kineprime Glass)
- **Optimisation de l'espace intérieur** : panneaux de fond affleurant au pourtour du receveur



### Côté installateur

- **Montage express** : système d'assemblage sans vis (sauf fixation murale et accessoires)
- **Livree tout équipée** : avec flexibles d'alimentation (80 cm) et tuyau d'évacuation
- **Intervention facilitée** : robinetterie montée sur une trappe amovible (hors Kineprime Glass)



KINEPRIME GLASS

# 100-120 angle / C angle

Cabine rectangulaire 100 x 80, 120 x 80 ou 120 x 90 cm  
et cabine carrée 70, 80 ou 90 cm en verre



En angle



Verre  
5 mm



Montage  
sans silicone



Montage  
express

## VERSIONS



Mécanique



Thermostatique

## CARACTÉRISTIQUES

- Entretien facilité : panneaux de fond en verre blanc opaque (5 mm)
- 1 ou 2 porte(s) pivotante(s) (4 mm) à ouverture extérieure ou 2 coulissantes (5 mm)
- Parties fixes (4 mm)



Kineprime Glass 100 x 80 angle - version thermostatique  
portes coulissantes

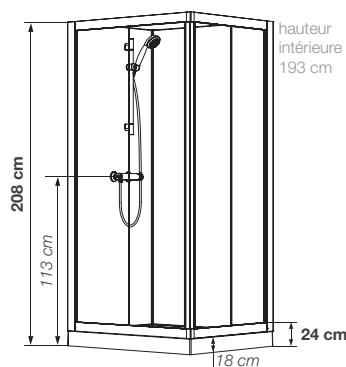

Cotes identiques pour tous les modèles

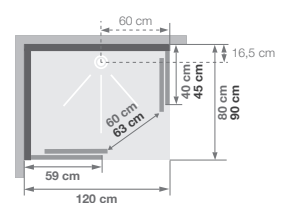
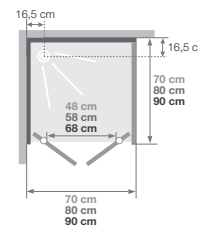
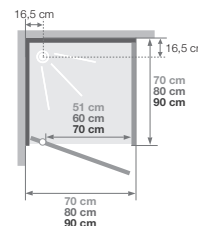
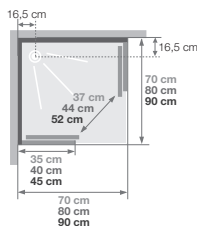
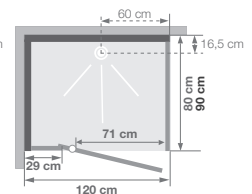
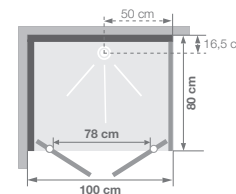
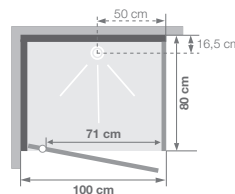
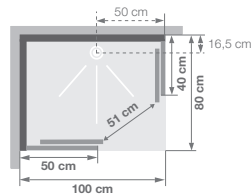

Installations réversibles  
gauche / droite

Installations réversibles  
gauche / droite

Installations réversibles  
gauche / droite

Installations réversibles  
gauche / droite

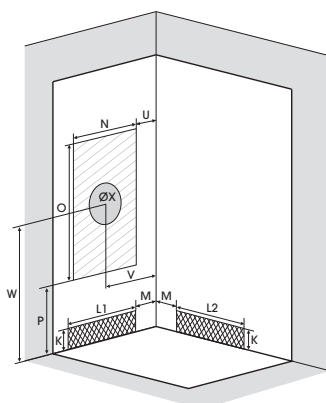

Pour les modèles carrés, la zone d'arrivée  
d'eau peut aussi être sur le second mur

Dimensions en cm		100 x 80	120 x 80	120 x 90	C70	C80	C90
Hauteur d'évacuation		12,5	12,5	12,5	12,5	12,5	12,5
Hauteur zone d'évacuation d'eau	K	14	14	14	14	14	14
Largeur zone d'évacuation d'eau	L1	-	-	-	50	60	70
	L2	80	80	90	50	60	70
Déport zone d'évacuation d'eau	M	15	15	15	15	15	15
Largeur zone d'arrivée d'eau	N	60	60	70	50	60	70
Hauteur mini d'arrivée d'eau	P	24	24	24	24	24	24
Hauteur zone d'arrivée d'eau	O	170	170	170	170	170	170
Déport zone d'arrivée d'eau	U	15	15	15	15	15	15
Largeur centre mitigeur	V	40	40	45	35	40	45
Hauteur centre mitigeur	W	113	113	113	113	113	113
Zone emplacement mitigeur cabine	ØX	25	25	25	25	25	25



Kineprime Glass C90 angle - version mécanique - porte pivotante



Kineprime Glass 100 x 80 angle - version mécanique - 2 portes pivotantes

Tarifs H.T.	Portes coulissantes		Porte pivotante		2 portes pivotantes	
	Mécanique	Thermostatique	Mécanique	Thermostatique	Mécanique	Thermostatique
70 x 70 cm	CA710MTN 1 431 €	CA710TTN 1 503 €	CA730MTN 1 431 €	CA730TTN 1 503 €	CA951MTN 1 495 €	CA951TTN 1 563 €
80 x 80 cm	CA711MTN 1 572 €	CA711TTN 1 643 €	CA731MTN 1 572 €	CA731TTN 1 643 €	CA952MTN 1 632 €	CA952TTN 1 702 €
90 x 90 cm	CA712MTN 1 771 €	CA712TTN 1 836 €	CA732MTN 1 771 €	CA732TTN 1 836 €	CA953MTN 1 829 €	CA953TTN 1 897 €
100 x 80 cm	CA723MTN 1 993 €	CA723TTN 2 061 €	CA733MTN 1 993 €	CA733TTN 2 061 €	CA950MTN 2 052 €	CA950TTN 2 121 €
120 x 80 cm	CA724MTN 2 245 €	CA724TTN 2 308 €	CA734MTN 2 245 €	CA734TTN 2 308 €	-	-
120 x 90 cm	CA725MTN 2 308 €	CA725TTN 2 369 €	CA735MTN 2 308 €	CA735TTN 2 369 €	-	-

KINEPRIME GLASS

# 100 niche / C niche

Cabine rectangulaire 100 x 80 cm  
et cabine carrée 70, 80 ou 90 cm en verre



En niche



Verre  
5 mm



Montage  
sans silicone



Montage  
express

## VERSIONS



Mécanique



Thermostatique

## CARACTÉRISTIQUES

- Entretien facilité : panneaux de fond en verre blanc opaque (5 mm)
- 3<sup>ème</sup> panneau de fond en verre blanc opaque (4 mm)
- 1 ou 2 porte(s) pivotante(s) (4 mm) à ouverture extérieure
- Fileur d'extensibilité en acryl blanc



Kineprime Glass R90 - version thermostatique - portes coulissantes

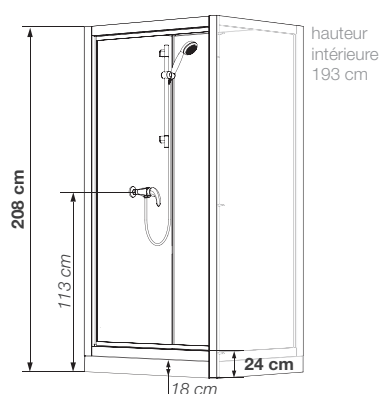

Cotes identiques pour tous les modèles

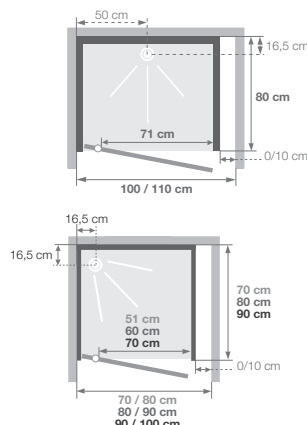

Installations réversibles gauche / droite

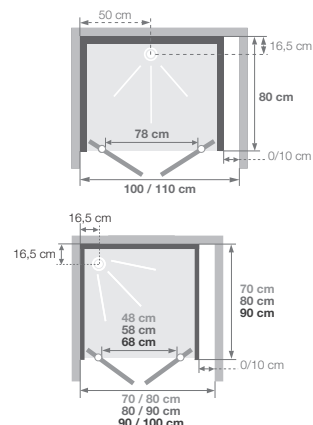

Installations réversibles gauche / droite

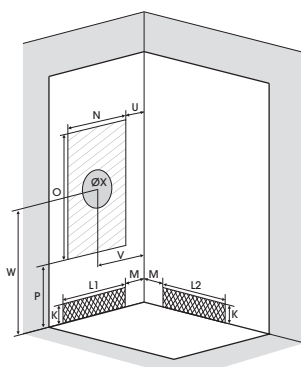

Pour les modèles carrés, la zone d'arrivée d'eau peut aussi être sur le second mur

Dimensions en cm		100 x 80	C70	C80	C90
Hauteur d'évacuation		12,5	12,5	12,5	3,5
Hauteur zone d'évacuation d'eau	K	14	14	14	5
Largeur zone d'évacuation d'eau	L1	-	50	60	70
	L2	80	50	60	70
Déport zone d'évacuation d'eau	M	15	15	15	15
Largeur zone d'arrivée d'eau	N	60	50	60	70
Hauteur mini d'arrivée d'eau	P	24	24	24	15
Hauteur zone d'arrivée d'eau	O	170	170	170	170
Déport zone d'arrivée d'eau	U	15	15	15	15
Largeur centre mitigeur	V	40	35	40	45
Hauteur centre mitigeur	W	113	113	113	104
Zone emplacement mitigeur cabine	ØX	25	25	25	25

Tarifs H.T.	Porte pivotante		2 portes pivotantes					
	Mécanique	Thermostatique	Mécanique	Thermostatique				
70 x 70 cm	CA750MTN	1 431 €	CA750TTN	1 503 €	CA9510MTN	1 495 €	CA9510TTN	1 563 €
80 x 80 cm	CA751MTN	1 572 €	CA751TTN	1 643 €	CA9520MTN	1 632 €	CA9520TTN	1 702 €
90 x 90 cm	CA752MTN	1 771 €	CA752TTN	1 836 €	CA9530MTN	1 829 €	CA9530TTN	1 897 €
100 x 80 cm	CA753MTN	1 993 €	CA753TTN	2 061 €	CA9500MTN	2 052 €	CA9500TTN	2 121 €

KINEPRIME GLASS

# R80 et R90

Cabine 1/4 de rond 80 ou 90 cm en verre



En angle



Verre 5 mm



Montage express

## VERSIONS



Mécanique



Thermostatique

## CARACTÉRISTIQUES

- Entretien facilité : panneaux de fond en verre blanc opaque (5 mm)
- 2 portes pivotantes (4 mm) ou coulissantes (5 mm)
- Parties fixes (4 mm)
- Montage avec silicone



Kineprime Glass R90 - version thermostatique - portes coulissantes

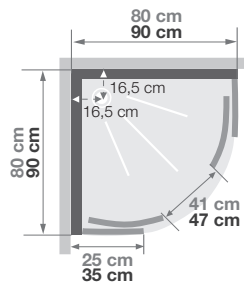
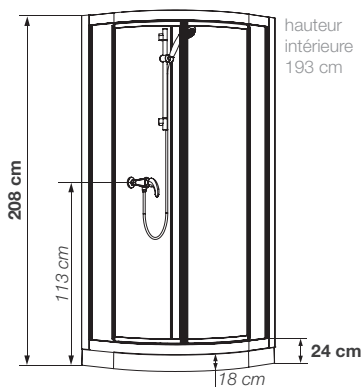

Installation réversible gauche / droite

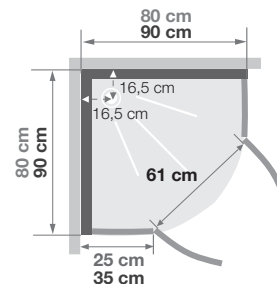

Installation réversible gauche / droite

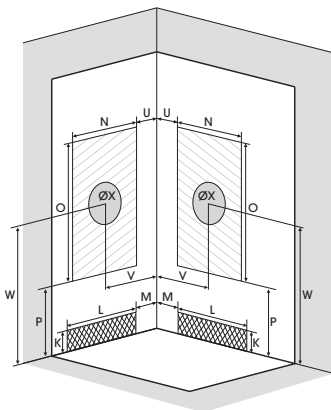

Dimensions en cm

	R80	R90
Hauteur d'évacuation	12,5	12,5
Hauteur zone d'évacuation d'eau	K	14
Largeur zone d'évacuation d'eau	L	60
Déport zone d'évacuation d'eau	M	15
Largeur zone d'arrivée d'eau	N	60
Hauteur mini d'arrivée d'eau	P	24
Hauteur zone d'arrivée d'eau	O	170
Déport zone d'arrivée d'eau	U	15
Largeur centre mitigeur	V	40
Hauteur centre mitigeur	W	113
Zone emplacement mitigeur cabine	ØX	25

Tarifs H.T.

	Portes coulissantes		Portes pivotantes	
	Mécanique	Thermostatique	Mécanique	Thermostatique
80 x 80 cm	CA771MTN 1 741 €	CA771TTN 1 814 €	CA791MTN 1 741 €	CA791TTN 1 814 €
90 x 90 cm	CA772MTN 1 882 €	CA772TTN 1 948 €	CA792MTN 1 882 €	CA792TTN 1 948 €

KINEPRIME

# 100 angle / C angle

Cabine rectangulaire 100 x 80 cm  
et cabine carrée 70, 80 ou 90 cm en acryl thermoformé



En angle



Verre  
4 mm



Montage  
sans silicone



Montage  
express

## VERSIONS



Mécanique



Thermostatique

## CARACTÉRISTIQUES

- 1 ou 2 porte(s) pivotante(s) (4 mm) à ouverture extérieure ou 2 coulissantes (5 mm)
- Portes en verre transparent
- Panneaux de fond intégrant des étagères porte-facons



Kineprime 100 x 80 angle - version thermostatique - portes coulissantes

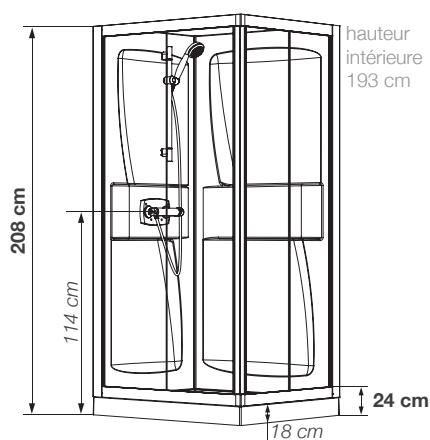

Cotes identiques pour tous les modèles

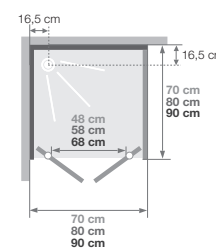
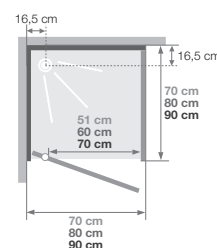
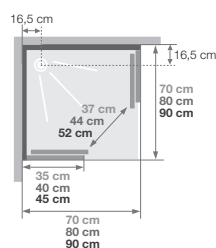
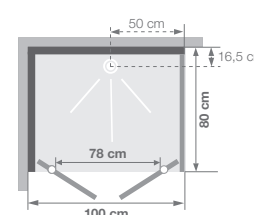
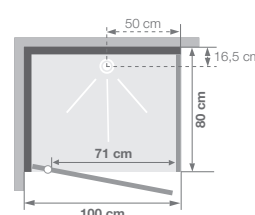
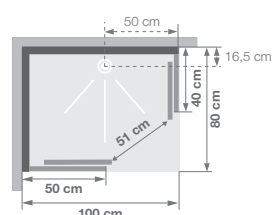

Installations réversibles gauche / droite

Installations réversibles gauche / droite

Installations réversibles gauche / droite

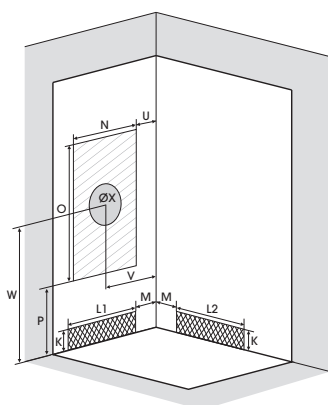

Pour les modèles carrés, la zone d'arrivée d'eau peut aussi être sur le second mur

Dimensions en cm		100 x 80	C70	C80	C90
Hauteur d'évacuation		12,5	12,5	12,5	12,5
Hauteur zone d'évacuation d'eau	K	14	14	14	14
Largeur zone d'évacuation d'eau	L1	-	50	60	70
	L2	80	50	60	70
Déport zone d'évacuation d'eau	M	15	15	15	15
Largeur zone d'arrivée d'eau	N	60	50	60	70
Hauteur mini d'arrivée d'eau	P	24	24	24	24
Hauteur zone d'arrivée d'eau	O	170	170	170	170
Déport zone d'arrivée d'eau	U	15	15	15	15
Largeur centre mitigeur	V	40	35	40	45
Hauteur centre mitigeur	W	114	114	114	114
Zone emplacement mitigeur cabine	ØX	25	25	25	25



Kineprime C90 angle - version thermostatique - 2 portes pivotantes



Kineprime C90 angle - version mecanique - porte pivotante

Tarifs H.T.	Portes coulissantes		Porte pivotante		2 portes pivotantes	
	Mécanique	Thermostatique	Mécanique	Thermostatique	Mécanique	Thermostatique
70 x 70 cm	CA511MTN 1 248 €	CA511TTN 1 316 €	CA521MTN 1 248 €	CA521TTN 1 316 €	CA651MTN 1 301 €	CA651TTN 1 369 €
80 x 80 cm	CA531MTN 1 410 €	CA531TTN 1 479 €	CA541MTN 1 410 €	CA541TTN 1 479 €	CA652MTN 1 464 €	CA652TTN 1 532 €
90 x 90 cm	CA551MTN 1 574 €	CA551TTN 1 643 €	CA561MTN 1 574 €	CA561TTN 1 643 €	CA653MTN 1 624 €	CA653TTN 1 690 €
100 x 80 cm	CA571MTN 1 634 €	CA571TTN 1 701 €	CA581MTN 1 634 €	CA581TTN 1 701 €	CA650MTN 1 684 €	CA650TTN 1 755 €

KINEPRIME

# 100 niche / C niche

Cabine rectangulaire 100 x 80 cm  
et cabine carrée 70, 80 ou 90 cm en acryl thermoformé



En niche



Verre  
4 mm



Montage  
sans silicone



Montage  
express

## VERSIONS



Mécanique



Thermostatique

## CARACTÉRISTIQUES

- 1 ou 2 porte(s) pivotante(s) (4 mm) à ouverture extérieure
- Porte en verre transparent
- 2 panneaux de fond en acryl, 1 panneau de fond en verre blanc opaque
- Panneaux de fond intégrant des étagères porte-flacons
- Profilés avec fileur d'extensibilité en acryl



Kineprime 100 x 80 niche - version mécanique - 2 portes pivotantes

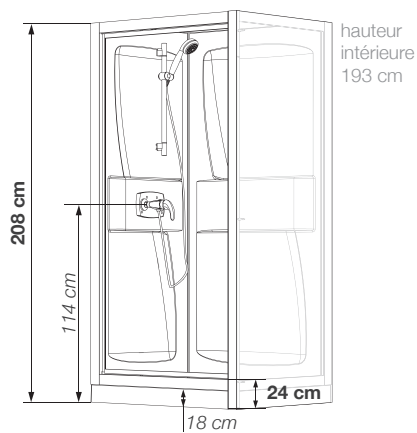

Cotes identiques pour tous les modèles

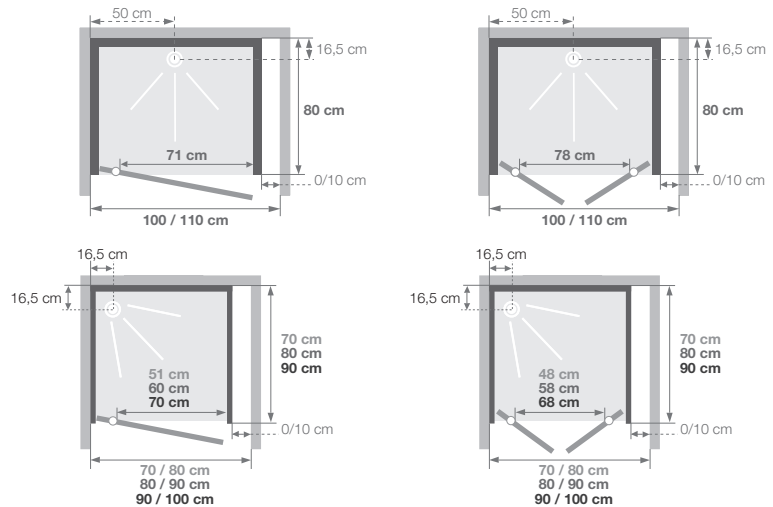

Installations réversibles gauche / droite

Installations réversibles gauche / droite

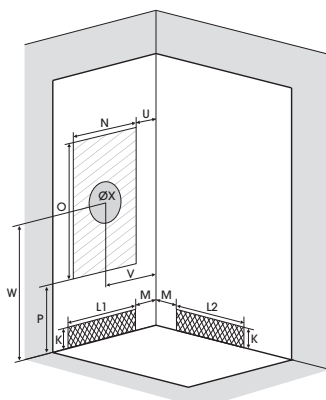

Pour les modèles carrés, la zone d'arrivée d'eau peut aussi être sur le second mur

Dimensions en cm		100 x 80	C70	C80	C90
Hauteur d'évacuation		12,5	12,5	12,5	12,5
Hauteur zone d'évacuation d'eau	K	14	14	14	14
Largeur zone d'évacuation d'eau	L1	-	50	60	70
	L2	80	50	60	70
Déport zone d'évacuation d'eau	M	15	15	15	15
Largeur zone d'arrivée d'eau	N	60	50	60	70
Hauteur mini d'arrivée d'eau	P	24	24	24	24
Hauteur zone d'arrivée d'eau	O	170	170	170	170
Déport zone d'arrivée d'eau	U	15	15	15	15
Largeur centre mitigeur	V	40	35	40	45
Hauteur centre mitigeur	W	114	114	114	114
Zone emplacement mitigeur cabine	ØX	25	25	25	25



Kineprime C90 niche - version thermostatique - porte pivotante

Tarifs H.T.	Porte pivotante				2 portes pivotantes			
	Mécanique		Thermostatique		Mécanique		Thermostatique	
70 x 70 cm	CA5210MTN	1 333 €	CA5210TTN	1 402 €	CA6510MTN	1 385 €	CA6510TTN	1 453 €
80 x 80 cm	CA5410MTN	1 495 €	CA5410TTN	1 562 €	CA6520MTN	1 548 €	CA6520TTN	1 617 €
90 x 90 cm	CA5610MTN	1 657 €	CA5610TTN	1 726 €	CA6530MTN	1 709 €	CA6530TTN	1 777 €
100 x 80 cm	CA5810MTN	1 717 €	CA5810TTN	1 782 €	CA6500MTN	1 770 €	CA6500TTN	1 837 €

KINEPRIME

# R80 et R90

Cabine 1/4 de rond 80 ou 90 cm en acryl thermoformé



En angle



Verre  
4 mm

LE +



Montage  
express

## VERSIONS



Mécanique



Thermostatique

## CARACTÉRISTIQUES

- 2 portes pivotantes (4 mm) ou coulissantes (5 mm)
- Portes en verre transparent
- Panneaux de fond intégrant des étagères porte-flacons
- Montage avec silicone



Kineprime R90 - version mécanique - portes pivotantes

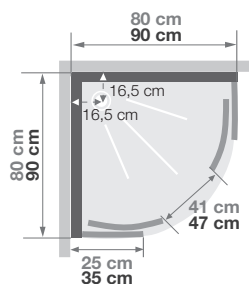
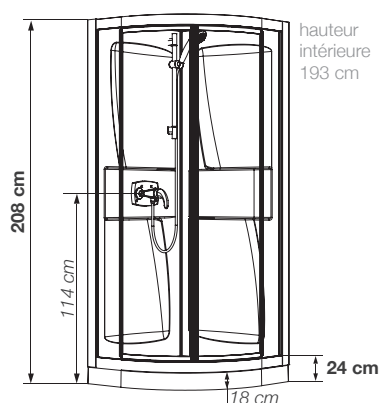

Installation réversible gauche / droite

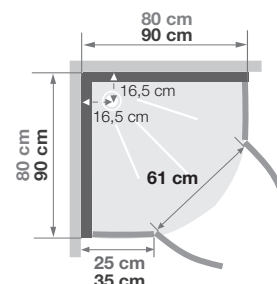

Installation réversible gauche / droite

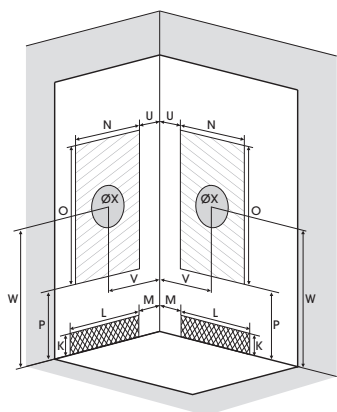

Dimensions en cm

		R80	R90
Hauteur d'évacuation		12,5	12,5
Hauteur zone d'évacuation d'eau	K	14	14
Largeur zone d'évacuation d'eau	L	60	70
Déport zone d'évacuation d'eau	M	15	15
Largeur zone d'arrivée d'eau	N	60	70
Hauteur mini d'arrivée d'eau	P	24	24
Hauteur zone d'arrivée d'eau	O	170	170
Déport zone d'arrivée d'eau	U	15	15
Largeur centre mitigeur	V	40	45
Hauteur centre mitigeur	W	114	114
Zone emplacement mitigeur cabine	ØX	25	25

Tarifs H.T.

	Portes coulissantes		Portes pivotantes	
	Mécanique	Thermostatique	Mécanique	Thermostatique
80 x 80 cm	CA5319MTN 1 479 €	CA5319TTN 1 581 €	CA5419MTN 1 479 €	CA5419TTN 1 547 €
90 x 90 cm	CA5519MTN 1 701 €	CA5519TTN 1 805 €	CA5619MTN 1 701 €	CA5619TTN 1 805 €

KINEPRIME

# DELTA

Cabine carrée en vitrage synthétique



En niche



En angle



Contre un mur



Montage sans silicone

## VERSION



Mécanique

## CARACTÉRISTIQUES

- Panneaux de fond en acryl
- 2 portes pivotantes à ouverture intérieure
- Portes en vitrage synthétique granité 4 mm



Delta 80 x 80

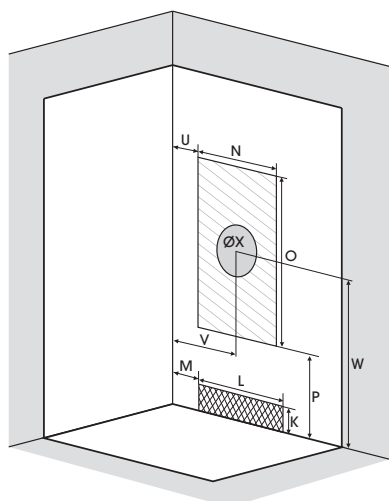
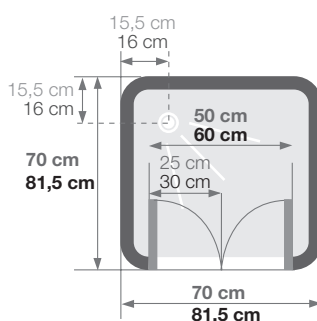
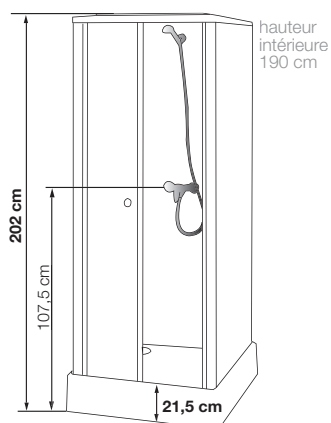

Dimensions en cm

		70 x 70	80 x 80
Hauteur d'évacuation		5	5
Hauteur zone d'évacuation d'eau	K	7	7
Largeur zone d'évacuation d'eau	L	50	60
Déport zone d'évacuation d'eau	M	1	1
Largeur zone d'arrivée d'eau	N	50	60
Hauteur mini d'arrivée d'eau	P	24	24
Hauteur zone d'arrivée d'eau	O	170	170
Déport zone d'arrivée d'eau	U	10	10
Largeur centre mitigeur	V	35	40
Hauteur centre mitigeur	W	107,5	107,5
Zone emplacement mitigeur cabine	ØX	25	25

Tarifs H.T.

	Delta	
70 x 70 cm	CA18	1 125 €
80 x 80 cm	CA13	1 180 €

# ADAPTER SA SALLE DE BAIN AVEC UNE DOUCHE ACCESSIBLE

## SOLUTIONS IMMÉDIATES TOUT-EN-UN :



MODÈLE	KINEMAGIC SÉRÉNITÉ	KINEMAGIC LOCATIF	KALYPSO
<b>COMPOSITION</b>	<ul style="list-style-type: none"> <li>• Panneaux de fond en verre extra-blanc opaque (3 versions : hauts, mi-hauteur, mixtes)</li> <li>• Receveur blanc en Biocryl et Biotec (ABS et béton de synthèse) antidérapant PN24</li> <li>• Paroi pour espace ouvert, porte coulissante ou 2 portes pivotantes</li> <li>• Mitigeur, barre de douche, douchette à main avec flexible anti-torsion et étagère porte-flacons</li> </ul>	<ul style="list-style-type: none"> <li>• Panneaux de fond en verre extra-blanc opaque (3 versions : hauts, mi-hauteur, mixtes)</li> <li>• Receveur blanc en Biocryl et Biotec (ABS et béton de synthèse) antidérapant PN24</li> <li>• Paroi pour espace ouvert, <i>porte coulissante en option</i></li> <li>• Barre de douche, douchette à main à jets réglables avec flexible agrafé et porte-savon (mitigeur non fourni)</li> </ul>	<ul style="list-style-type: none"> <li>• Panneaux de fond composites en aluminium blanc</li> <li>• Receveur blanc en Biocryl et Biotec (ABS et béton de synthèse) antidérapant PN24</li> <li>• Porte coulissante sans seuil ou en espace ouvert avec volet pivotant</li> <li>• Mitigeur, barre de douche et douchette à main avec flexible anti-torsion</li> </ul>
<b>ÉQUIPEMENTS DE SÉCURITÉ</b>	<ul style="list-style-type: none"> <li>• Siège rabattable inclus</li> <li>• 2 barres de maintien inclus</li> </ul>	<ul style="list-style-type: none"> <li>• 1 barre de maintien incluse</li> <li>• <i>Siège rabattable en option</i></li> </ul>	<ul style="list-style-type: none"> <li>• 1 barre de maintien incluse</li> <li>• <i>Siège rabattable en option</i></li> </ul>
<b>CONFIGURATIONS</b>	<ul style="list-style-type: none"> <li>• En niche, en angle ou contre un mur (avec le kit de montage spécifique)</li> </ul>	<ul style="list-style-type: none"> <li>• En niche, en angle ou contre un mur (avec le kit de montage spécifique)</li> </ul>	<ul style="list-style-type: none"> <li>• En niche, en angle</li> </ul>
<b>DIMENSIONS</b>	<ul style="list-style-type: none"> <li>• Longueurs de 120 à 205 cm</li> <li>• Largeurs de 69 à 106 cm</li> </ul>	<ul style="list-style-type: none"> <li>• Longueurs de 120 à 205 cm</li> <li>• Largeurs de 69 à 88 cm</li> </ul>	<ul style="list-style-type: none"> <li>• Longueurs de 120 à 200 cm</li> <li>• Largeurs de 70 à 100 cm</li> </ul>



Kinedo est partenaire du réseau d'artisans formés aux solutions d'adaptation au logement :  
**Handibat / Silverbat**

**SOLUTIONS ÉLIGIBLES**

**MA PRIME ADAPT'**



jusqu'à **70% d'aide**  
pour l'adaptation de votre salle de bain  
(selon conditions.)

## SOLUTIONS ÉVOLUTIVES : DOUCHES À COMPOSER



Accessoires à installer ultérieurement pour une douche sécurisée



barre de maintien



pompe de relevage



tabouret

### ÉLÉMENTS À CHOISIR PARMIS TOUTE LA GAMME KINEDO

- Panneaux muraux en composite aluminium : Kinewall Design
- Receveur en Biocryl et Biotec (ABS et béton de synthèse) ou Biolex (composite minéral)
- Paroi pour espace ouvert ou porte pivotante, pliante, coulissante...
- Colonne de douche
- Accessoires : barres de maintien, sièges ou pompes de relevage

### CONFIGURATIONS

- En niche ou en angle

### DIMENSIONS

- Longueurs de 80 à 200 cm (selon modèles)
- Largeurs de 70 à 100 cm (selon modèles)

### INSPIRATIONS

Exemples de douches à composer

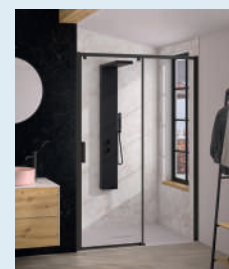
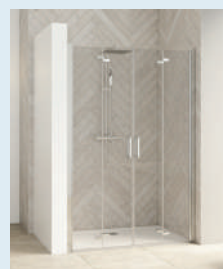

# DÉCOUVRIR MA PRIME ADAPT'

## L'objectif



Adapter **700 000 logements résidentiels** dans les 10 années à venir dont 250 000 d'ici 2027.



**Réduire de 20%** les chutes des séniors à domicile

## Quelle aide ?



- **Prise en charge de 50 à 70%** du coût des travaux d'adaptation selon les ressources du bénéficiaire (50% pour les revenus modestes, 70% pour les très modestes)
- Le plafond d'aide est fixé à **15 000 €**

## Pour qui ?



- Les personnes de **70 ans et +** sans condition de GIR\*
- Les personnes **handicapées** sans condition d'âge
- Les personnes de **60 à 69 ans** en perte d'autonomie précoce



Vivre chez soi  
plus longtemps  
en toute  
sécurité

## Quels travaux ?



Remplacement d'une baignoire ou installation d'une **douche accessible**, mais aussi pose de **sièges** ou de **barres de maintien**.

## Quelles étapes ?



1. Création d'un **dossier Ma Prime Adapt'**
2. **Diagnostic** par un assistant à maîtrise d'ouvrage
3. **Devis** par un artisan
4. Dépôt de **demande d'aide**
5. **Réalisation** des travaux

## Quand ?



- Depuis le **1<sup>er</sup> janvier 2024**

## Contactez-nous

**02 40 21 31 30**  
pour plus d'informations

\*GIR : Groupe Iso-Ressources, correspond au niveau de perte d'autonomie d'une personne âgée

## Exemples de composition



## La solution économique

Tarifs H.T.

Receveur Kinacity 160x80 cm	RD1325	357 €
Paroi Solo 6 profilé blanc 100 cm	PA2403BTN	323 €
Habillage mural technique Integra essentiel (sans robinetterie)	IN2-Y00-B-RX-NXK	826 €
3 panneaux muraux Kinewall Design blanc satiné 100x202 cm	3x PM561 (Prix unitaire : 226 €)	678 €
Profils de montage pour panneaux 1 profilé d'angle blanc 1 profilé d'alignement blanc	KINWALL202LB KINWALL202HB	49 € 48 €
Tabouret de douche	SIEGE18	246 €
2 barres de maintien Essentiel	2x KINBARRE20 (Prix unitaire : 29 €)	58 €
<b>TOTAL</b>		<b>2 585 €</b>

Robinetterie à prévoir

## Le bon rapport qualité/prix

Tarifs H.T.

Receveur Kinesurf Nova PN24 160x80 cm	RD1245AD	729 €
Paroi Solo 6+ profilé chromé 100 cm + volet pivotant 35 cm	PA2415CTNE PA2495CTNE	454 € 248 €
Habillage mural technique Integra design Marbre gris galet	IN1-101-A-R1-NXD	1 414 €
3 panneaux muraux Kinewall Design décor teck horizon 100x250 cm	3x PM663 (Prix unitaire : 386 €)	1 158 €
Profils de montage pour panneaux 1 profilé d'angle argent brillant 1 bande métallique pour montage en alignement	KINWALL250LAB KINWALLBAND01	56 € 58 €
Siège de douche rabattable	SIEGE20	250 €
2 barres de maintien Premium	2x KINBARRE08 (Prix unitaire : 70 €)	140 €
<b>TOTAL</b>		<b>4 507 €</b>



## KINEFLOOR+

SOLUTION ÉLIGIBLE  
MA PRIME  
ADAPT'

(Voir p.112)

Pompe de relevage aspirante avec bonde, permettant d'installer de plain-pied un receveur Kinedo (hors modèles Kinline, Kinediva et Kinemoon Style)

## CARACTÉRISTIQUES

- Adaptée aux receveurs encastrés : pompe aspirante avec déclenchement automatique par sonde
- Système de détection sans fil dans la bonde (l'eau entrant dans le siphon actionne automatiquement la pompe grâce au système de détection intégré. L'eau est alors aspirée et évacuée vers la canalisation principale)
- Compatible avec les douches pluie : débit élevé
- Tuyau d'aspiration (Ø int. 16 mm) et bonde extra-plate fournis
- Contenu complet :
  - une pompe aspirante avec manchon droit avec clapet anti-retour
  - un tuyau souple spire en acier de 3 m et de 16 mm diamètre
  - une bonde de douche incluant un module de détection de niveau d'eau
  - un boîtier déporté
  - un tamis à cheveux amovible et nettoyable



Kinefloor+

Consommation moteur (W)	400
Débit (l./m) à 3 m de hauteur	25

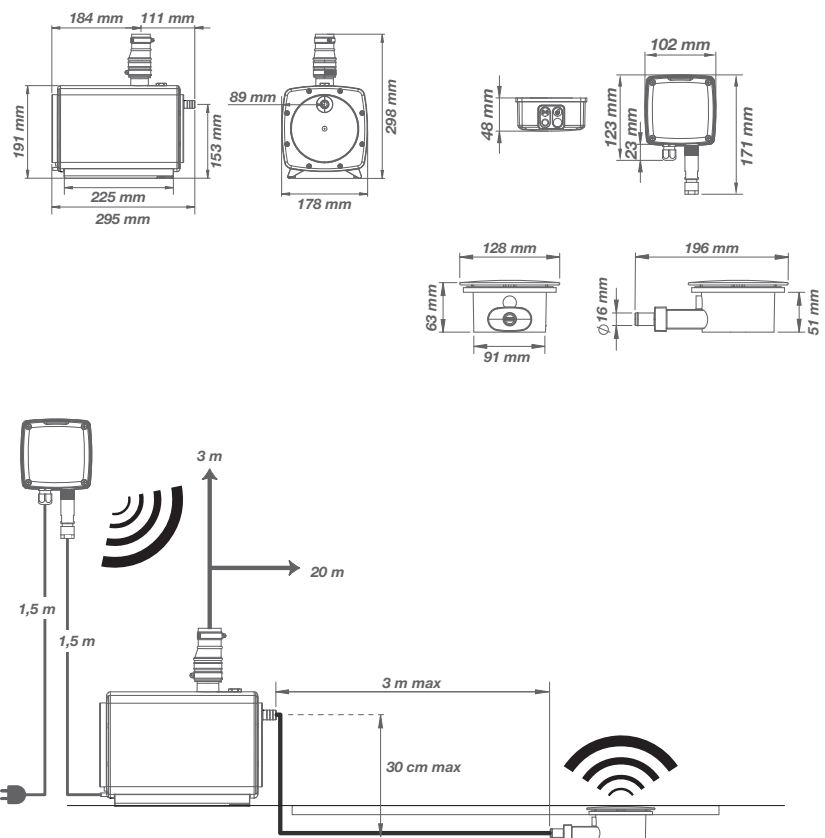

Tarifs H.T.

Pompe Kinefloor+

KINPOMPE08 1 027 €

+0,35 € HT d'éco-participation DEEE

# ESSENTIEL - Barres de maintien

**N** NOUVEAUTÉ

Le confort et la sécurité à prix mini

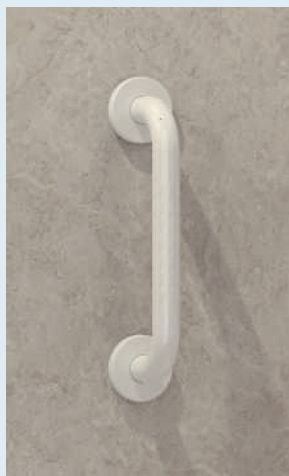

## LES +

- Barre ergonomique et avec stries antidérapantes
- Charge admissible 150 kg
- Barre en inox blanc ou chromé
- 2 versions : barre droite ou barre coudée

### Barre de maintien droite à visser (L. 30 cm)

Barre blanche  
KINBARRE20 29 €

Barre chromée  
KINBARRE22 39 €

### Barre de maintien coudée à visser (L. 30 cm)

Barre blanche  
KINBARRE21 49 €

Barre chromée  
KINBARRE23 59 €



# Siège rabattable

**N** NOUVEAUTÉ



## LES +

- Siège rabattable à ouverture amortie
- Assise avec relief antidérapant
- Pied et assise en ABS, fixation en acier
- Charge maximale 150 kg
- Dimensions (Lxlxh) : 45x35x50 cm

**INFO :** Le siège ne peut pas être fixé sur une cabine de douche

Siège rabattable  
SIEGE20 250 €



# Tabourets



## LES +

- Tabouret amovible
- Assise en ABS, pieds en aluminium
- Charge maximale 150 kg
- Dimensions (Lxlxh) : 41x28,5x45,5 cm

Tabouret  
SIEGE18 246 €

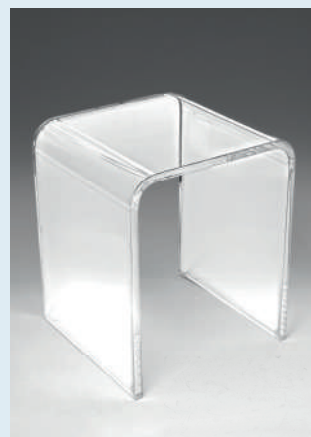

## LES +

- Tabouret amovible
- Acrylique transparent
- Charge maximale 150 kg
- Dimensions (Lxlxh) : 34,5x23x40 cm

Tabouret  
SIEGE21 150 €

# KINEMAGIC

La référence en remplacement de baignoire par une douche

Une solution pensée pour l'utilisateur

La solution adaptable à toutes les salles de bain  
pour une douche sécurisée et confortable.



• **Un espace sécurisé et confortable :**

receveur antidérapant, siège antidérapant avec assise large et ouverture amortie.

• **Un accès facilité :**

receveur de seulement 3,8 cm d'épaisseur, large ouverture de passage (jusqu'à 74 cm), barre de maintien ergonomique et poignée métallique chromée intérieure/extérieure.

• **Un espace douche de qualité :**

receveur renforcé en Biocryl et Biotec, porte coulissante\* en verre 6 mm traité anticalcaire, robinetterie Kinedo garantie 3 ans\*.



\* Selon les modèles



Vidéo  
de montage



## Une solution pensée pour l'installateur

- **En une journée, Kinemagic est monté :**

pas de travaux préparatoires des murs et du sol.  
Aucune reprise de faïence ou carrelage,  
ni ragréage nécessaires. Identification facile des  
pièces pour un montage sans erreur.  
Gain de temps, grâce à l'assemblage des  
panneaux de fond sans vis.



- **Zone technique périphérique :**

elle permet de pallier toute contrainte  
existante (gaine technique, tuyaux  
d'évacuation et d'alimentation...).

- **Pas de gros travaux de plomberie :**

raccordement direct sur les canalisations  
présentes.

- **Des panneaux de fond en verre :**

ils assurent une étanchéité parfaite sans  
silicone\* et couvrent les zones sans  
carrelage.  
Disponibles en version haute ou mi-hauteur.

- **Une pose au sol ou sur pieds :**

receveur en Biocryl et Biotec  
avec renfort métallique très résistant.  
Livré avec un kit de pieds réglables pour  
une hauteur de 14,8 cm maxi permettant  
d'éviter tout ragréage.  
Plinthe découpable incluse.

- **Des dimensions ajustables :**

longueurs allant de 120 à 205 cm avec fileurs de finition latéraux découpables.



\* Uniquement sur les versions hautes

# KINEMAGIC

## 2 niveaux d'équipement pour des profils d'utilisateurs différents

### Sérénité

#### L'espace douche accessible à tous

- 2 barres de maintien ergonomiques
- 1 siège antidérapant rabattable à ouverture amortie
- Finition antidérapante PN24
- Équipement complet : mitigeur Kinedo garanti 3 ans, douchette à main ultra-plate avec flexible anti-torsion, barre de douche, flexibles d'alimentation et 1 porte-flacons
- Boîtier de robinetterie (façade en verre) avec porte-flacons intégré, sur version mixte
- Espace ouvert, ou à porte coulissante (selon les dimensions)
- 2 finitions de verre : transparent ou avec une bande centrale dépolie

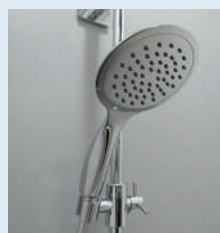
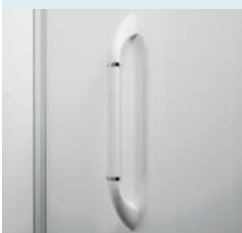

> Versions : haute, mixte

### Locatif

#### L'essentiel de la douche accessible

- 1 barre de maintien ergonomique
- Existe en version avec siège antidérapant rabattable à ouverture amortie
- Finition antidérapante PN24
- Équipement complet : douchette à main à jets réglables avec flexible agrafé, barre de douche et 1 porte-savon
- Boîtier de robinetterie (façade en verre) avec porte-flacons intégré, sur version mixte
- Espace ouvert (porte coulissante en option)
- Verre transparent

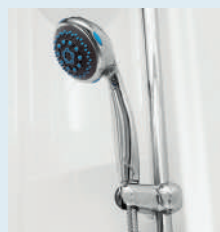
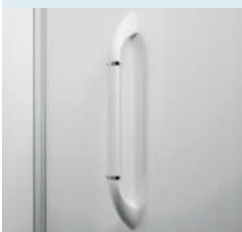

> Versions : haute, mixte

**INFO :** Un grand choix d'accessoires en option sur toutes les versions (voir p.123)

# La solution qui s'adapte à toute salle de bain

## Configurations

Versions	 <b>En niche</b>	 <b>En angle</b>	 <b>Contre un mur</b>
<b>Haute</b>	 3 panneaux de fond hauts	 2 panneaux de fond hauts 1 paroi de retour	 3 panneaux de fond hauts
<b>Mixte</b>	 2 panneaux de fond hauts 1 panneau de fond mi-hauteur	 1 panneau de fond haut 1 panneau de fond mi-hauteur 1 paroi de retour	non disponible

- Tous les panneaux de fond, la paroi de façade et les portes sont en verre 6 mm.
- Tous les verres sont traités anticalcaire.
- Le montage contre un mur s'effectue avec un kit spécifique (voir p.123)

**INFO :** Retrouvez toutes les configurations de Kinemagic sur [kinemagic.fr](http://kinemagic.fr)

# KINEMAGIC SÉRÉNITÉ

**SOLUTION ÉLIGIBLE  
MA PRIME  
ADAPT'**  
(Voir p.100)



Vidéo de montage  
**YouTube**

L'espace douche accessible à tous



## VERSIONS

Mécanique      Thermostatique

## CARACTÉRISTIQUES

- Version haute ou mixte, une solution complète adaptée à chaque projet
- Espace ouvert ou à porte coulissante (selon les dimensions)
- 2 finitions de verre : transparent ou avec une bande centrale dépolie
- Receveur extra-plat 3,8 cm pour un accès sans effort
- Mitigeur Kinedo garanti 3 ans, douchette à main ultra-plaque avec flexible anti-torsion et porte-flacons
- 2 barres de maintien ergonomiques pour un accès à la douche facilité et confortable
- Siège antidérapant rabattable avec assise large et ouverture amortie

## Kinemagic Sérénité : version : haute

2<sup>ème</sup> barre de maintien à coller sur un des panneaux de fond

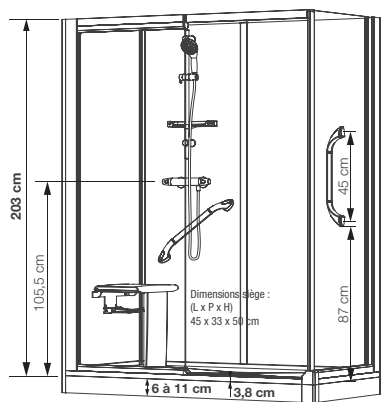

- Hauteur d'évacuation pour une pose sans pieds réglables : - 3 cm (Évacuation à encastrer sur 7,5 cm)
- Hauteur d'évacuation pour une pose avec pieds réglables : de 3 à 8 cm

**Version haute en niche**  
Installations réversibles gauche / droite

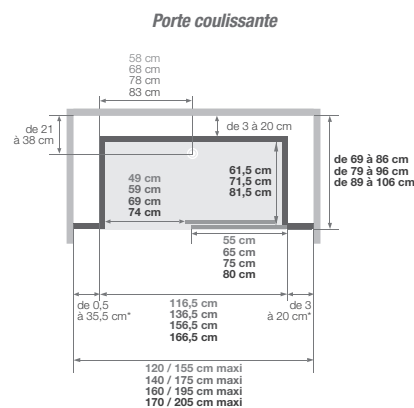
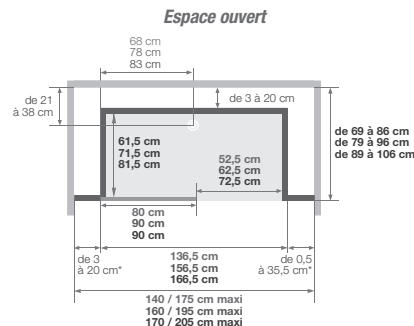

(version avec sérigraphie, passage à gauche = sérigraphie de la porte à l'intérieur)

**Version haute en angle**  
Installations réversibles gauche / droite

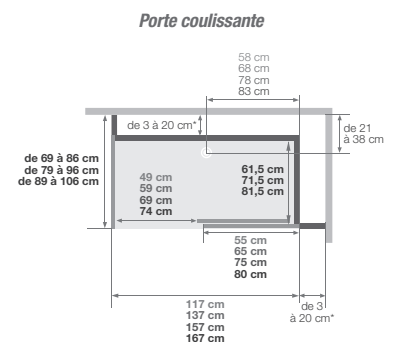
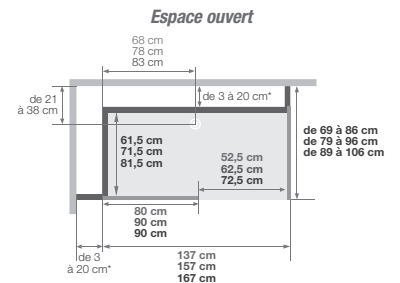

(version avec sérigraphie, passage à gauche = sérigraphie de la porte à l'intérieur)

\*les côtés gauche et droit cumulés ne peuvent excéder 38,5 cm



*Kinemagic Sérénité : haute - en niche - version thermostatique - espace ouvert*

## Kinemagic Sérénité : version mixte

Équipé d'un boîtier de robinetterie (façade en verre) avec porte-flacons intégré, à positionner sur le panneau de fond mi-hauteur  
2<sup>ème</sup> barre de maintien à visser au mur



*Kinemagic Sérénité : mixte - en niche - version mécanique - espace ouvert (rampe d'accès en option)*



*Kinemagic Sérénité : mixte - en angle - version thermostatique - porte coulissante*

### Version mixte en niche

Installations réversibles gauche / droite

#### Espace ouvert

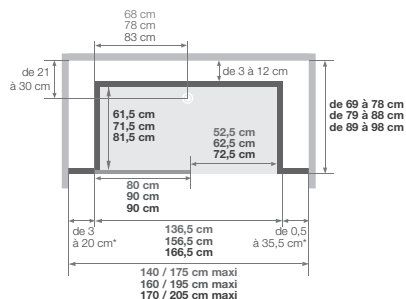

#### Porte coulissante

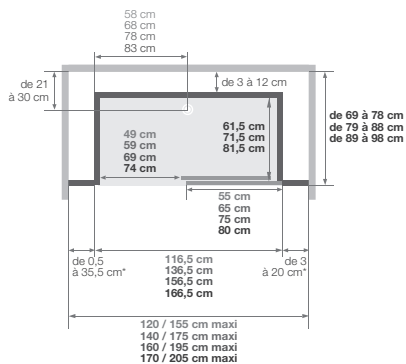

(version avec sérigraphie, passage à gauche = sérigraphie de la porte à l'intérieur)

\*les côtés gauche et droit cumulés ne peuvent excéder 38,5 cm

### Version mixte en angle

Installations réversibles gauche / droite

#### Espace ouvert

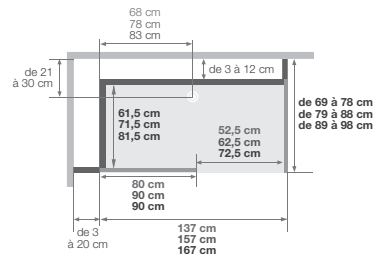

#### Porte coulissante

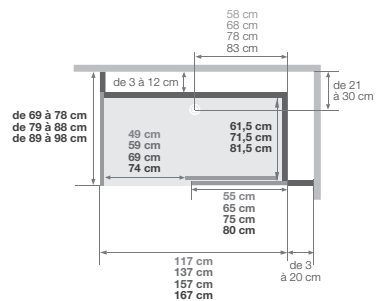

(version avec sérigraphie, passage à gauche = sérigraphie de la porte à l'intérieur)

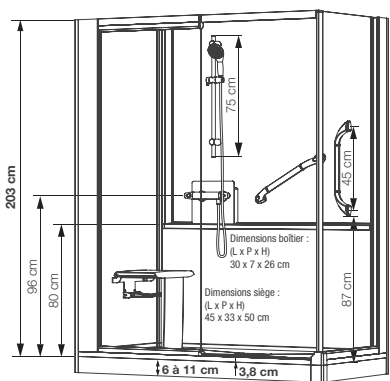

- Hauteur d'évacuation pour une pose sans pieds réglables : - 3 cm (Évacuation à encastrer sur 7,5 cm)
- Hauteur d'évacuation pour une pose avec pieds réglables : de 3 à 8 cm

## Options - Kinemagic Sérénité (Tarifs H.T.)

**Rail de montage débordant pour versions haute et mixte**  
(permet d'installer une douche plus large que l'ancienne baignoire, débordant sur la salle de bain.  
La zone bleue sera à habiller avec du placard, des panneaux muraux...).  
Zone de débord maxi 30 cm\*

KINRAIL01 109 €

**INFO :** Idéal pour installer un placard de faible profondeur à côté de la douche

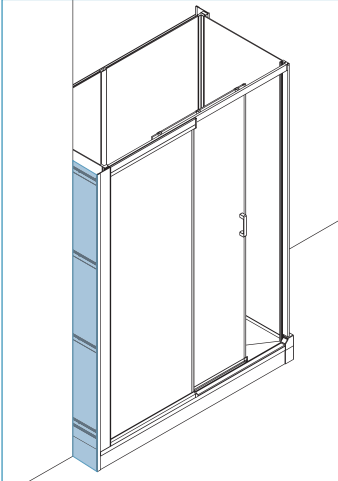

**Kit de montage contre un mur pour version haute uniquement**  
(permet d'installer Kinemagic contre un seul mur.  
La zone bleue sera à habiller avec du placard, des panneaux muraux...)

KINRAIL02 362 €

**INFO :** Idéal pour installer un placard à côté de la douche

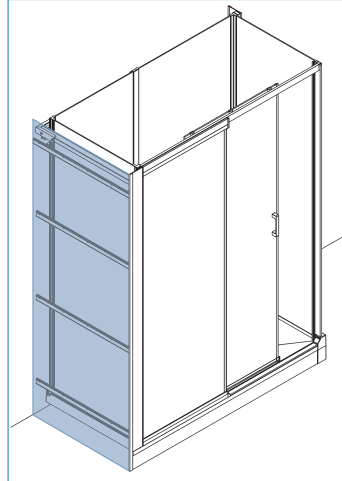

**Fileur périphérique de finition (version haute en angle)**  
KINCACHE05 187 €

**Fileur périphérique de finition (version haute en niche)**  
KINCACHE06 243 €



**Barre pour rideau de douche (anneaux non fournis)**  
KINBARRE18 68 €



\*20 cm pour les largeurs 69/86 cm (version haute) et 69/78 cm (version mixte)

**Combiné de douche Hansgrohe\***  
(mitigeur thermostatique, douchette à main à jets réglables et douche pluie)

KINZENI01 1 083 €

\*uniquement compatible avec les versions hautes



**Barre de maintien à coller (L. 45 cm)**

KINBARRE11 80 €

**Barre de maintien à visser au mur (L. 45 cm)**

KINBARRE08 70 €

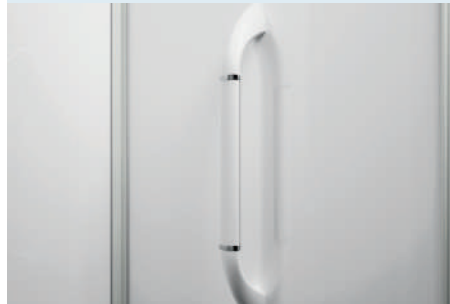

**Kit rallonge pour rehausse receveur**  
(hauteur totale du receveur : 14,8 à 19,8 cm), comprenant les pieds et les plinthes de finition  
REHAUSSE23 159 €

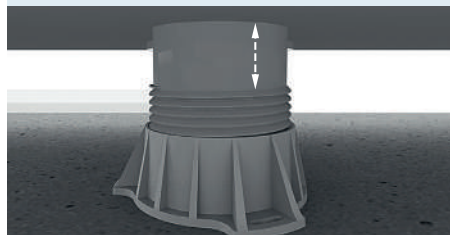

## Kinemagic Sérénité : version haute

### Mécanique

#### En niche



Tarifs H.T. Dimensions en cm	Porte coulissante		Espace ouvert		Prix
	Verre transparent	Verre bande centrale dépolie	Verre transparent	Verre bande centrale dépolie	
120/155 x 69/86	KT-1207-NHC-TN2-GSY	KT-1207-NHC-DB2-GS7	-	-	4 981 €
120/155 x 79/96	KT-1208-NHC-TN2-GSW	KT-1208-NHC-DB2-GS5	-	-	
120/155 x 89/106	KT-1209-NHC-TN2-GSU	KT-1209-NHC-DB2-GS3	-	-	
140/175 x 69/86	KT-1407-NHC-TN2-GSU	KT-1407-NHC-DB2-GS3	KT-1407-NHS-TN2-GSE	KT-1407-NHS-DB2-GSN	5 099 €
140/175 x 79/96	KT-1408-NHC-TN2-GSS	KT-1408-NHC-DB2-GS1	KT-1408-NHS-TN2-GSC	KT-1408-NHS-DB2-GSL	
140/175 x 89/106	KT-1409-NHC-TN2-GSQ	KT-1409-NHC-DB2-GSZ	KT-1409-NHS-TN2-GSA	KT-1409-NHS-DB2-GSJ	
160/195 x 69/86	KT-1607-NHC-TN2-GSQ	KT-1607-NHC-DB2-GSX	KT-1607-NHS-TN2-GSA	KT-1607-NHS-DB2-GSJ	5 099 €
160/195 x 79/96	KT-1608-NHC-TN2-GSO	KT-1608-NHC-DB2-GSX	KT-1608-NHS-TN2-GS8	KT-1608-NHS-DB2-GSH	
160/195 x 89/106	KT-1609-NHC-TN2-GSM	KT-1609-NHC-DB2-GSV	KT-1609-NHS-TN2-GS6	KT-1609-NHS-DB2-GSF	
170/205 x 69/86	KT-1707-NHC-TN2-GSO	KT-1707-NHC-DB2-GSX	KT-1707-NHS-TN2-GS8	KT-1707-NHS-DB2-GSH	5 099 €
170/205 x 79/96	KT-1708-NHC-TN2-GSM	KT-1708-NHC-DB2-GSV	KT-1708-NHS-TN2-GS6	KT-1708-NHS-DB2-GSF	
170/205 x 89/106	KT-1709-NHC-TN2-GSK	KT-1709-NHC-DB2-GST	KT-1709-NHS-TN2-GS4	KT-1709-NHS-DB2-GSD	

#### En angle



	Verre transparent	Verre bande centrale dépolie	Verre transparent	Verre bande centrale dépolie	Prix
120/137 x 69/86	KT-1207-AHC-TN2-GSB	KT-1207-AHC-DB2-GSK	-	-	4 981 €
120/137 x 79/96	KT-1208-AHC-TN2-GS9	KT-1208-AHC-DB2-GSI	-	-	
120/137 x 89/106	KT-1209-AHC-TN2-GS7	KT-1209-AHC-DB2-GSG	-	-	
140/157 x 69/86	KT-1407-AHC-TN2-GS7	KT-1407-AHC-DB2-GSG	KT-1407-AHS-TN2-GSR	KT-1407-AHS-DB2-GSO	5 099 €
140/157 x 79/96	KT-1408-AHC-TN2-GS5	KT-1408-AHC-DB2-GSE	KT-1408-AHS-TN2-GSP	KT-1408-AHS-DB2-GSY	
140/157 x 89/106	KT-1409-AHC-TN2-GS3	KT-1409-AHC-DB2-GSC	KT-1409-AHS-TN2-GSN	KT-1409-AHS-DB2-GSW	
160/177 x 69/86	KT-1607-AHC-TN2-GS3	KT-1607-AHC-DB2-GSC	KT-1607-AHS-TN2-GSN	KT-1607-AHS-DB2-GSW	5 099 €
160/177 x 79/96	KT-1608-AHC-TN2-GS1	KT-1608-AHC-DB2-GSA	KT-1608-AHS-TN2-GSL	KT-1608-AHS-DB2-GSU	
160/177 x 89/106	KT-1609-AHC-TN2-GSZ	KT-1609-AHC-DB2-GS8	KT-1609-AHS-TN2-GSJ	KT-1609-AHS-DB2-GSS	
170/187 x 69/86	KT-1707-AHC-TN2-GS1	KT-1707-AHC-DB2-GSA	KT-1707-AHS-TN2-GSL	KT-1707-AHS-DB2-GSU	5 099 €
170/187 x 79/96	KT-1708-AHC-TN2-GSZ	KT-1708-AHC-DB2-GS8	KT-1708-AHS-TN2-GSJ	KT-1708-AHS-DB2-GSS	
170/187 x 89/106	KT-1709-AHC-TN2-GSX	KT-1709-AHC-DB2-GS6	KT-1709-AHS-TN2-GSH	KT-1709-AHS-DB2-GSQ	

### Thermostatique

#### En niche



Tarifs H.T. Dimensions en cm	Porte coulissante		Espace ouvert		Prix
	Verre transparent	Verre bande centrale dépolie	Verre transparent	Verre bande centrale dépolie	
120/155 x 69/86	KT-1207-NHC-TN3-GSW	KT-1207-NHC-DB3-GS5	-	-	5 076 €
120/155 x 79/96	KT-1208-NHC-TN3-GSU	KT-1208-NHC-DB3-GS3	-	-	
120/155 x 89/106	KT-1209-NHC-TN3-GSS	KT-1209-NHC-DB3-GS1	-	-	
140/175 x 69/86	KT-1407-NHC-TN3-GSS	KT-1407-NHC-DB3-GS1	KT-1407-NHS-TN3-GSC	KT-1407-NHS-DB3-GSL	5 194 €
140/175 x 79/96	KT-1408-NHC-TN3-GSQ	KT-1408-NHC-DB3-GSX	KT-1408-NHS-TN3-GSA	KT-1408-NHS-DB3-GSJ	
140/175 x 89/106	KT-1409-NHC-TN3-GSO	KT-1409-NHC-DB3-GSX	KT-1409-NHS-TN3-GS8	KT-1409-NHS-DB3-GSH	
160/195 x 69/86	KT-1607-NHC-TN3-GSO	KT-1607-NHC-DB3-GSX	KT-1607-NHS-TN3-GS8	KT-1607-NHS-DB3-GSH	5 194 €
160/195 x 79/96	KT-1608-NHC-TN3-GSM	KT-1608-NHC-DB3-GSV	KT-1608-NHS-TN3-GS6	KT-1608-NHS-DB3-GSF	
160/195 x 89/106	KT-1609-NHC-TN3-GSK	KT-1609-NHC-DB3-GST	KT-1609-NHS-TN3-GS4	KT-1609-NHS-DB3-GSD	
170/205 x 69/86	KT-1707-NHC-TN3-GSM	KT-1707-NHC-DB3-GSV	KT-1707-NHS-TN3-GS6	KT-1707-NHS-DB3-GSF	5 194 €
170/205 x 79/96	KT-1708-NHC-TN3-GSK	KT-1708-NHC-DB3-GST	KT-1708-NHS-TN3-GS4	KT-1708-NHS-DB3-GSD	
170/205 x 89/106	KT-1709-NHC-TN3-GSI	KT-1709-NHC-DB3-GSR	KT-1709-NHS-TN3-GS2	KT-1709-NHS-DB3-GSB	

#### En angle



	Verre transparent	Verre bande centrale dépolie	Verre transparent	Verre bande centrale dépolie	Prix
120/137 x 69/86	KT-1207-AHC-TN3-GS9	KT-1207-AHC-DB3-GSI	-	-	5 076 €
120/137 x 79/96	KT-1208-AHC-TN3-GS7	KT-1208-AHC-DB3-GSG	-	-	
120/137 x 89/106	KT-1209-AHC-TN3-GS5	KT-1209-AHC-DB3-GSE	-	-	
140/157 x 69/86	KT-1407-AHC-TN3-GS5	KT-1407-AHC-DB3-GSE	KT-1407-AHS-TN3-GSP	KT-1407-AHS-DB3-GSY	5 194 €
140/157 x 79/96	KT-1408-AHC-TN3-GS3	KT-1408-AHC-DB3-GSC	KT-1408-AHS-TN3-GSN	KT-1408-AHS-DB3-GSW	
140/157 x 89/106	KT-1409-AHC-TN3-GS1	KT-1409-AHC-DB3-GSA	KT-1409-AHS-TN3-GSL	KT-1409-AHS-DB3-GSU	
160/177 x 69/86	KT-1607-AHC-TN3-GS1	KT-1607-AHC-DB3-GSA	KT-1607-AHS-TN3-GSL	KT-1607-AHS-DB3-GSU	5 194 €
160/177 x 79/96	KT-1608-AHC-TN3-GSZ	KT-1608-AHC-DB3-GS8	KT-1608-AHS-TN3-GSJ	KT-1608-AHS-DB3-GSS	
160/177 x 89/106	KT-1609-AHC-TN3-GSX	KT-1609-AHC-DB3-GS6	KT-1609-AHS-TN3-GSH	KT-1609-AHS-DB3-GSQ	
170/187 x 69/86	KT-1707-AHC-TN3-GSZ	KT-1707-AHC-DB3-GS8	KT-1707-AHS-TN3-GSJ	KT-1707-AHS-DB3-GSS	5 194 €
170/187 x 79/96	KT-1708-AHC-TN3-GSX	KT-1708-AHC-DB3-GS6	KT-1708-AHS-TN3-GSH	KT-1708-AHS-DB3-GSQ	
170/187 x 89/106	KT-1709-AHC-TN3-GSV	KT-1709-AHC-DB3-GS4	KT-1709-AHS-TN3-GSF	KT-1709-AHS-DB3-GSO	

# Kinemagic Sérénité : version mixte

## Mécanique

### En niche



Tarifs H.T. Dimensions en cm	Porte coulissante		Espace ouvert		Prix
	Verre transparent	Verre bande centrale dépolie	Verre transparent	Verre bande centrale dépolie	
120/155 x 69/78	KT-1207-NMC-TN2-GSN	KT-1207-NMC-DB2-GSW	-	-	4 981 €
120/155 x 79/88	KT-1208-NMC-TN2-GSL	KT-1208-NMC-DB2-GSU	-	-	
120/155 x 89/98	KT-1209-NMC-TN2-GSJ	KT-1209-NMC-DB2-GSS	-	-	
140/175 x 69/78	KT-1407-NMC-TN2-GSJ	KT-1407-NMC-DB2-GSS	KT-1407-NMS-TN2-GS3	KT-1407-NMS-DB2-GSC	5 099 €
140/175 x 79/88	KT-1408-NMC-TN2-GSH	KT-1408-NMC-DB2-GSQ	KT-1408-NMS-TN2-GS1	KT-1408-NMS-DB2-GSA	
140/175 x 89/98	KT-1409-NMC-TN2-GSF	KT-1409-NMC-DB2-GSO	KT-1409-NMS-TN2-GSZ	KT-1409-NMS-DB2-GS8	
160/195 x 69/78	KT-1607-NMC-TN2-GSF	KT-1607-NMC-DB2-GSO	KT-1607-NMS-TN2-GSZ	KT-1607-NMS-DB2-GS8	5 099 €
160/195 x 79/88	KT-1608-NMC-TN2-GSD	KT-1608-NMC-DB2-GSM	KT-1608-NMS-TN2-GSX	KT-1608-NMS-DB2-GS6	
160/195 x 89/98	KT-1609-NMC-TN2-GSB	KT-1609-NMC-DB2-GSK	KT-1609-NMS-TN2-GSV	KT-1609-NMS-DB2-GS4	
170/205 x 69/78	KT-1707-NMC-TN2-GSD	KT-1707-NMC-DB2-GSM	KT-1707-NMS-TN2-GSX	KT-1707-NMS-DB2-GS6	5 099 €
170/205 x 79/88	KT-1708-NMC-TN2-GSB	KT-1708-NMC-DB2-GSK	KT-1708-NMS-TN2-GSV	KT-1708-NMS-DB2-GS4	
170/205 x 89/98	KT-1709-NMC-TN2-GS9	KT-1709-NMC-DB2-GSI	KT-1709-NMS-TN2-GST	KT-1709-NMS-DB2-GS2	

### En angle



	Verre transparent	Verre bande centrale dépolie	Verre transparent	Verre bande centrale dépolie	Prix
120/137 x 69/78	KT-1207-AMC-TN2-GS0	KT-1207-AMC-DB2-GS9	-	-	4 981 €
120/137 x 79/88	KT-1208-AMC-TN2-GSY	KT-1208-AMC-DB2-GS7	-	-	
120/137 x 89/98	KT-1209-AMC-TN2-GSW	KT-1209-AMC-DB2-GS5	-	-	
140/157 x 69/78	KT-1407-AMC-TN2-GSW	KT-1407-AMC-DB2-GS5	KT-1407-AMS-TN2-GSG	KT-1407-AMS-DB2-GSP	5 099 €
140/157 x 79/88	KT-1408-AMC-TN2-GSU	KT-1408-AMC-DB2-GS3	KT-1408-AMS-TN2-GSE	KT-1408-AMS-DB2-GSN	
140/157 x 89/98	KT-1409-AMC-TN2-GSS	KT-1409-AMC-DB2-GS1	KT-1409-AMS-TN2-GSC	KT-1409-AMS-DB2-GSL	
160/177 x 69/78	KT-1607-AMC-TN2-GSS	KT-1607-AMC-DB2-GS1	KT-1607-AMS-TN2-GSC	KT-1607-AMS-DB2-GSL	5 099 €
160/177 x 79/88	KT-1608-AMC-TN2-GSQ	KT-1608-AMC-DB2-GSZ	KT-1608-AMS-TN2-GSA	KT-1608-AMS-DB2-GSJ	
160/177 x 89/98	KT-1609-AMC-TN2-GSO	KT-1609-AMC-DB2-GSX	KT-1609-AMS-TN2-GS8	KT-1609-AMS-DB2-GSH	
170/187 x 69/78	KT-1707-AMC-TN2-GSQ	KT-1707-AMC-DB2-GSZ	KT-1707-AMS-TN2-GSA	KT-1707-AMS-DB2-GSJ	5 099 €
170/187 x 79/88	KT-1708-AMC-TN2-GSO	KT-1708-AMC-DB2-GSX	KT-1708-AMS-TN2-GS8	KT-1708-AMS-DB2-GSH	
170/187 x 89/98	KT-1709-AMC-TN2-GSM	KT-1709-AMC-DB2-GSV	KT-1709-AMS-TN2-GS6	KT-1709-AMS-DB2-GSF	

## Thermostatique

### En niche



Tarifs H.T. Dimensions en cm	Porte coulissante		Espace ouvert		Prix
	Verre transparent	Verre bande centrale dépolie	Verre transparent	Verre bande centrale dépolie	
120/155 x 69/78	KT-1207-NMC-TN3-GSL	KT-1207-NMC-DB3-GSU	-	-	5 076 €
120/155 x 79/88	KT-1208-NMC-TN3-GSJ	KT-1208-NMC-DB3-GSS	-	-	
120/155 x 89/98	KT-1209-NMC-TN3-GSH	KT-1209-NMC-DB3-GSQ	-	-	
140/175 x 69/78	KT-1407-NMC-TN3-GSH	KT-1407-NMC-DB3-GSQ	KT-1407-NMS-TN3-GS1	KT-1407-NMS-DB3-GSA	5 194 €
140/175 x 79/88	KT-1408-NMC-TN3-GSF	KT-1408-NMC-DB3-GSO	KT-1408-NMS-TN3-GSZ	KT-1408-NMS-DB3-GS8	
140/175 x 89/98	KT-1409-NMC-TN3-GSD	KT-1409-NMC-DB3-GSM	KT-1409-NMS-TN3-GSX	KT-1409-NMS-DB3-GS6	
160/195 x 69/78	KT-1607-NMC-TN3-GSD	KT-1607-NMC-DB3-GSM	KT-1607-NMS-TN3-GSX	KT-1607-NMS-DB3-GS6	5 194 €
160/195 x 79/88	KT-1608-NMC-TN3-GSB	KT-1608-NMC-DB3-GSK	KT-1608-NMS-TN3-GSV	KT-1608-NMS-DB3-GS4	
160/195 x 89/98	KT-1609-NMC-TN3-GS9	KT-1609-NMC-DB3-GSI	KT-1609-NMS-TN3-GST	KT-1609-NMS-DB3-GS2	
170/205 x 69/78	KT-1707-NMC-TN3-GSB	KT-1707-NMC-DB3-GSK	KT-1707-NMS-TN3-GSV	KT-1707-NMS-DB3-GS4	5 194 €
170/205 x 79/88	KT-1708-NMC-TN3-GS9	KT-1708-NMC-DB3-GSI	KT-1708-NMS-TN3-GST	KT-1708-NMS-DB3-GS2	
170/205 x 89/98	KT-1709-NMC-TN3-GS7	KT-1709-NMC-DB3-GSG	KT-1709-NMS-TN3-GSR	KT-1709-NMS-DB3-GS0	

### En angle



	Verre transparent	Verre bande centrale dépolie	Verre transparent	Verre bande centrale dépolie	Prix
120/137 x 69/78	KT-1207-AMC-TN3-GSY	KT-1207-AMC-DB3-GS7	-	-	5 076 €
120/137 x 79/88	KT-1208-AMC-TN3-GSW	KT-1208-AMC-DB3-GS5	-	-	
120/137 x 89/98	KT-1209-AMC-TN3-GSU	KT-1209-AMC-DB3-GS3	-	-	
140/157 x 69/78	KT-1407-AMC-TN3-GSU	KT-1407-AMC-DB3-GS3	KT-1407-AMS-TN3-GSE	KT-1407-AMS-DB3-GSN	5 194 €
140/157 x 79/88	KT-1408-AMC-TN3-GSS	KT-1408-AMC-DB3-GS1	KT-1408-AMS-TN3-GSC	KT-1408-AMS-DB3-GSL	
140/157 x 89/98	KT-1409-AMC-TN3-GSQ	KT-1409-AMC-DB3-GSZ	KT-1409-AMS-TN3-GSA	KT-1409-AMS-DB3-GSJ	
160/177 x 69/78	KT-1607-AMC-TN3-GSQ	KT-1607-AMC-DB3-GSZ	KT-1607-AMS-TN3-GSA	KT-1607-AMS-DB3-GSJ	5 194 €
160/177 x 79/88	KT-1608-AMC-TN3-GSO	KT-1608-AMC-DB3-GSX	KT-1608-AMS-TN3-GS8	KT-1608-AMS-DB3-GSH	
160/177 x 89/98	KT-1609-AMC-TN3-GSM	KT-1609-AMC-DB3-GSV	KT-1609-AMS-TN3-GS6	KT-1609-AMS-DB3-GSF	
170/187 x 69/78	KT-1707-AMC-TN3-GSO	KT-1707-AMC-DB3-GSX	KT-1707-AMS-TN3-GS8	KT-1707-AMS-DB3-GSH	5 194 €
170/187 x 79/88	KT-1708-AMC-TN3-GSM	KT-1708-AMC-DB3-GSV	KT-1708-AMS-TN3-GS6	KT-1708-AMS-DB3-GSF	
170/187 x 89/98	KT-1709-AMC-TN3-GSK	KT-1709-AMC-DB3-GST	KT-1709-AMS-TN3-GS4	KT-1709-AMS-DB3-GSD	



Vidéo  
de montage  
 YouTube

## L'espace douche familial



En niche



En angle



Verre  
6 mm



Traitement  
anticalcaire



Montage  
sans silicone  
(uniquement  
version haute)



Montage  
express



Accès  
sans seuil



Avec finition  
antidérapante



## VERSION



Sans robinetterie

## CARACTÉRISTIQUES

- Version haute ou mixte, une solution complète adaptée à chaque projet
- Existe en version avec siège antidérapant rabattable avec assise large et ouverture amortie
- Espace ouvert en verre transparent (barre pour rideau de douche incluse), porte coulissante en option
- Receveur extra-plat 3,8 cm pour un accès sans effort
- Barre de douche, douchette à main à jets réglables avec flexible agrafé et porte-savon
- Mitigeur mécanique ou thermostatique en option
- 1 barre de maintien ergonomique pour un accès à la douche facilité et confortable

### Version haute

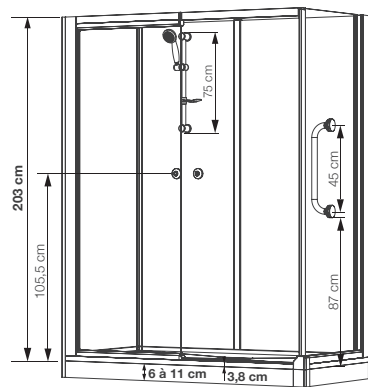

- Hauteur d'évacuation pour une pose sans pieds réglables : - 3 cm (Evacuation à encastrer sur 7,5 cm)
- Hauteur d'évacuation pour une pose avec pieds réglables : de 3 à 8 cm

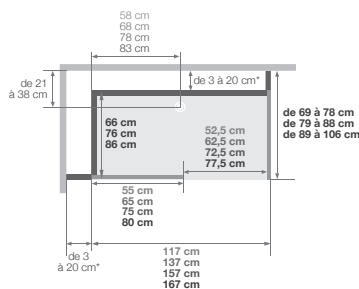

Installation réversible gauche/droite

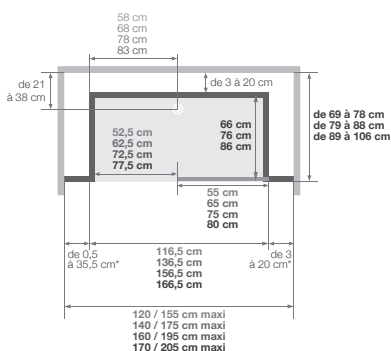

Installation réversible gauche/droite

### Version mixte

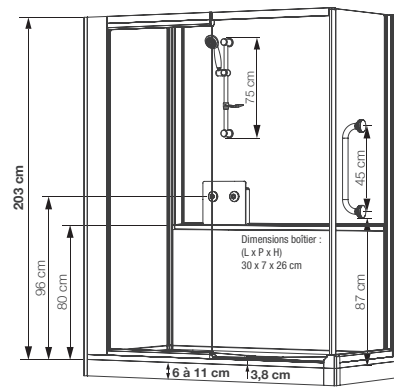

- Hauteur d'évacuation pour une pose sans pieds réglables : - 3 cm (Evacuation à encastrer sur 7,5 cm)
- Hauteur d'évacuation pour une pose avec pieds réglables : de 3 à 8 cm

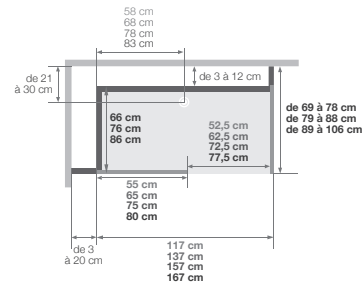

Installation réversible gauche/droite

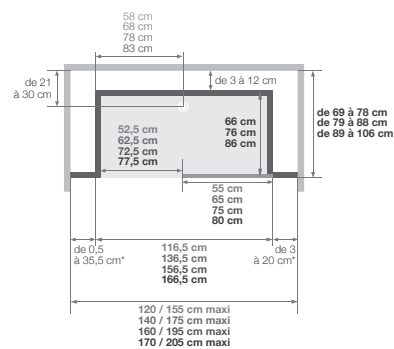

Installation réversible gauche/droite

\*les côtés gauche et droit cumulés ne peuvent excéder 38,5 cm



*Kinematic Locatif : haute - en niche - présenté ici avec option porte coulissante*

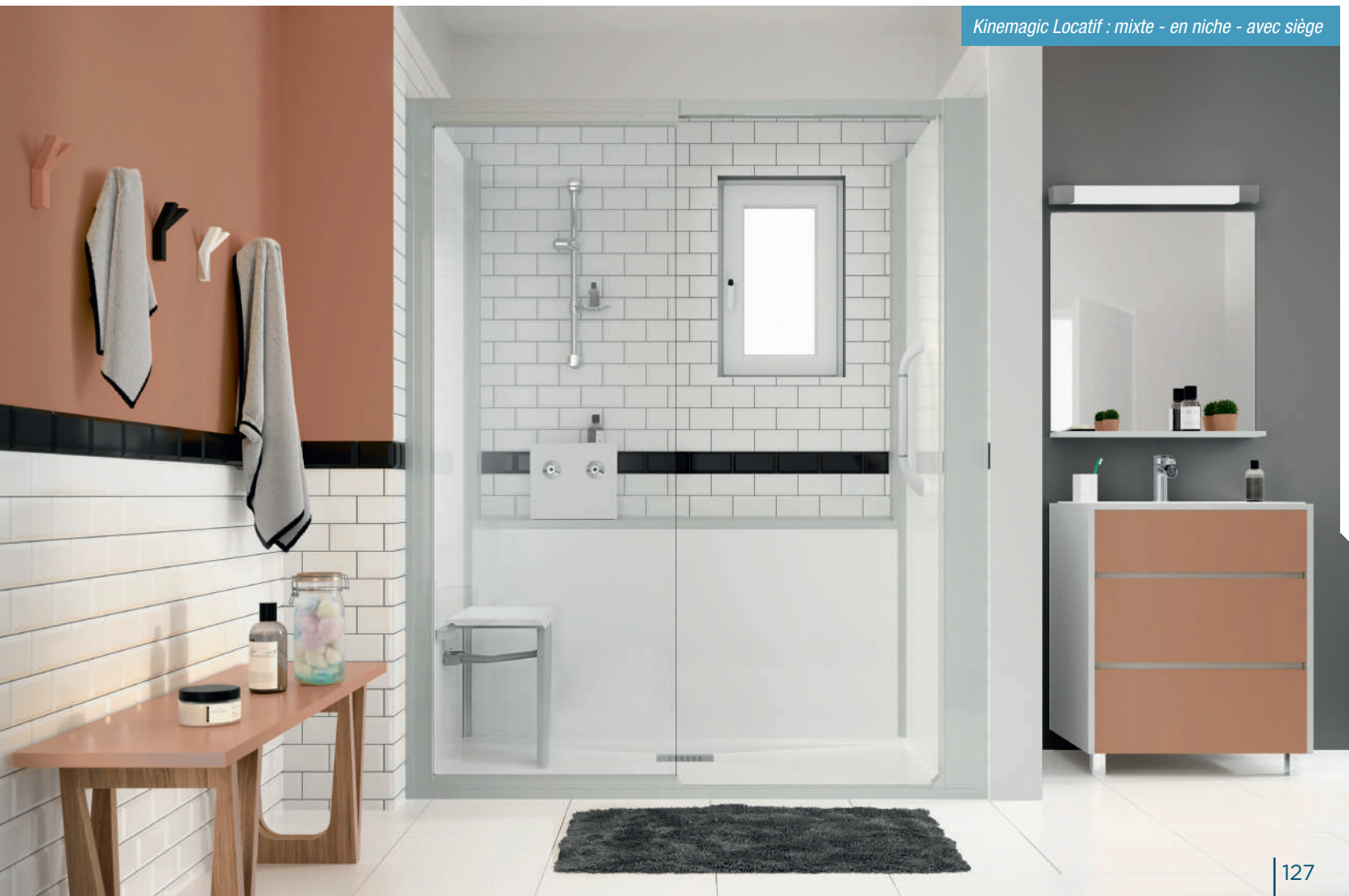

*Kinematic Locatif : mixte - en niche - avec siège*

## Kinemagic Locatif

### Avec siège

#### En niche



Tarifs H.T. Dimensions en cm	Version haute	Prix
120/155 x 69/86	KT-1207-NHR-TN1-GLS9	4295 €
120/155 x 79/96	KT-1208-NHR-TN1-GLS8	4439 €
120/155 x 89/106	KT-1209-NHR-TN1-GLS7	4585 €
140/175 x 69/86	KT-1407-NHR-TN1-GLS7	4295 €
140/175 x 79/96	KT-1408-NHR-TN1-GLS6	4439 €
140/175 x 89/106	KT-1409-NHR-TN1-GLS5	4585 €
160/195 x 69/86	KT-1607-NHR-TN1-GLS5	4599 €
160/195 x 79/96	KT-1608-NHR-TN1-GLS4	4891 €
160/195 x 89/106	KT-1609-NHR-TN1-GLS3	5188 €
170/205 x 69/86	KT-1707-NHR-TN1-GLS4	4599 €
170/205 x 79/96	KT-1708-NHR-TN1-GLS3	4891 €
170/205 x 89/106	KT-1709-NHR-TN1-GLS2	5188 €

Tarifs H.T. Dimensions en cm	Version mixte	Prix
120/155 x 69/78	KT-1207-NMR-TN1-GLS4	4295 €
120/155 x 79/88	KT-1208-NMR-TN1-GLS3	4439 €
120/155 x 89/98	KT-1209-NMR-TN1-GLS2	4585 €
140/175 x 69/78	KT-1407-NMR-TN1-GLS2	4295 €
140/175 x 79/88	KT-1408-NMR-TN1-GLS1	4439 €
140/175 x 89/98	KT-1409-NMR-TN1-GLS0	4585 €
160/195 x 69/78	KT-1607-NMR-TN1-GLS0	4599 €
160/195 x 79/88	KT-1608-NMR-TN1-GLSZ	4891 €
160/195 x 89/98	KT-1609-NMR-TN1-GLSY	5188 €
170/205 x 69/78	KT-1707-NMR-TN1-GLSZ	4599 €
170/205 x 79/88	KT-1708-NMR-TN1-GLSY	4891 €
170/205 x 89/98	KT-1709-NMR-TN1-GLSX	5188 €

#### En angle



	Version haute	Prix
120/137 x 69/86	KT-1207-AHR-TN1-GLS0	4295 €
120/137 x 79/96	KT-1208-AHR-TN1-GLSZ	4439 €
120/137 x 89/106	KT-1209-AHR-TN1-GLSY	4585 €
140/157 x 69/86	KT-1407-AHR-TN1-GLSY	4295 €
140/157 x 79/96	KT-1408-AHR-TN1-GLSX	4439 €
140/157 x 89/106	KT-1409-AHR-TN1-GLSW	4585 €
160/177 x 69/86	KT-1607-AHR-TN1-GLSW	4599 €
160/177 x 79/96	KT-1608-AHR-TN1-GLSV	4891 €
160/177 x 89/106	KT-1609-AHR-TN1-GLSU	5188 €
170/187 x 69/86	KT-1707-AHR-TN1-GLSV	4599 €
170/187 x 79/96	KT-1708-AHR-TN1-GLSU	4891 €
170/187 x 89/106	KT-1709-AHR-TN1-GLST	5188 €

	Version mixte	Prix
120/137 x 69/78	KT-1207-AMR-TN1-GLSV	4295 €
120/137 x 79/88	KT-1208-AMR-TN1-GLSU	4439 €
120/137 x 89/98	KT-1209-AMR-TN1-GLST	4585 €
140/157 x 69/78	KT-1407-AMR-TN1-GLST	4295 €
140/157 x 79/88	KT-1408-AMR-TN1-GLSS	4439 €
140/157 x 89/98	KT-1409-AMR-TN1-GLSR	4585 €
160/177 x 69/78	KT-1607-AMR-TN1-GLSR	4599 €
160/177 x 79/88	KT-1608-AMR-TN1-GLSQ	4891 €
160/177 x 89/98	KT-1609-AMR-TN1-GLSP	5188 €
170/187 x 69/78	KT-1707-AMR-TN1-GLSQ	4599 €
170/187 x 79/88	KT-1708-AMR-TN1-GLSP	4891 €
170/187 x 89/98	KT-1709-AMR-TN1-GLSO	5188 €

### Sans siège

#### En niche



Tarifs H.T. Dimensions en cm	Version haute	Prix
120/155 x 69/86	KT-1207-NHR-TN1-GLXZ	3769 €
120/155 x 79/96	KT-1208-NHR-TN1-GLXY	3916 €
120/155 x 89/106	KT-1209-NHR-TN1-GLXX	4060 €
140/175 x 69/86	KT-1407-NHR-TN1-GLXZ	3769 €
140/175 x 79/96	KT-1408-NHR-TN1-GLXW	3916 €
140/175 x 89/106	KT-1409-NHR-TN1-GLXV	4060 €
160/195 x 69/86	KT-1607-NHR-TN1-GLXV	4071 €
160/195 x 79/96	KT-1608-NHR-TN1-GLXU	4368 €
160/195 x 89/106	KT-1609-NHR-TN1-GLXT	4661 €
170/205 x 69/86	KT-1707-NHR-TN1-GLXU	4071 €
170/205 x 79/96	KT-1708-NHR-TN1-GLXT	4368 €
170/205 x 89/106	KT-1709-NHR-TN1-GLXS	4661 €

Tarifs H.T. Dimensions en cm	Version mixte	Prix
120/155 x 69/78	KT-1207-NMR-TN1-GLXU	3769 €
120/155 x 79/88	KT-1208-NMR-TN1-GLXT	3916 €
120/155 x 89/98	KT-1209-NMR-TN1-GLXS	4060 €
140/175 x 69/78	KT-1407-NMR-TN1-GLXS	3769 €
140/175 x 79/88	KT-1408-NMR-TN1-GLXR	3916 €
140/175 x 89/98	KT-1409-NMR-TN1-GLXQ	4060 €
160/195 x 69/78	KT-1607-NMR-TN1-GLXQ	4071 €
160/195 x 79/88	KT-1608-NMR-TN1-GLXP	4368 €
160/195 x 89/98	KT-1609-NMR-TN1-GLXO	4661 €
170/205 x 69/78	KT-1707-NMR-TN1-GLXP	4071 €
170/205 x 79/88	KT-1708-NMR-TN1-GLXO	4368 €
170/205 x 89/98	KT-1709-NMR-TN1-GLXN	4661 €

#### En angle



	Version haute	Prix
120/137 x 69/86	KT-1207-AHR-TN1-GLXQ	3769 €
120/137 x 79/96	KT-1208-AHR-TN1-GLXP	3916 €
120/137 x 89/106	KT-1209-AHR-TN1-GLXO	4060 €
140/157 x 69/86	KT-1407-AHR-TN1-GLXO	3769 €
140/157 x 79/96	KT-1408-AHR-TN1-GLXN	3916 €
140/157 x 89/106	KT-1409-AHR-TN1-GLXM	4060 €
160/177 x 69/86	KT-1607-AHR-TN1-GLXM	4071 €
160/177 x 79/96	KT-1608-AHR-TN1-GLXL	4368 €
160/177 x 89/106	KT-1609-AHR-TN1-GLXK	4661 €
170/187 x 69/86	KT-1707-AHR-TN1-GLXL	4071 €
170/187 x 79/96	KT-1708-AHR-TN1-GLXK	4368 €
170/187 x 89/106	KT-1709-AHR-TN1-GLXJ	4661 €

	Version mixte	Prix
120/137 x 69/78	KT-1207-AMR-TN1-GLXL	3769 €
120/137 x 79/88	KT-1208-AMR-TN1-GLXK	3916 €
120/137 x 89/98	KT-1209-AMR-TN1-GLXJ	4060 €
140/157 x 69/78	KT-1407-AMR-TN1-GLXJ	3769 €
140/157 x 79/88	KT-1408-AMR-TN1-GLXI	3916 €
140/157 x 89/98	KT-1409-AMR-TN1-GLXH	4060 €
160/177 x 69/78	KT-1607-AMR-TN1-GLXH	4071 €
160/177 x 79/88	KT-1608-AMR-TN1-GLXG	4368 €
160/177 x 89/98	KT-1609-AMR-TN1-GLXF	4661 €
170/187 x 69/78	KT-1707-AMR-TN1-GLXG	4071 €
170/187 x 79/88	KT-1708-AMR-TN1-GLXF	4368 €
170/187 x 89/98	KT-1709-AMR-TN1-GLXE	4661 €



Kinemagic Locatif : basse - en angle - avec siège - présenté ici avec option porte coulissante

## Options - Kinemagic Locatif (Tarifs H.T.)

**Barre de maintien à coller**  
(L. 45 cm)

KINBARRE11 80 €



**Barre de maintien à visser**  
au mur (L. 45 cm)

KINBARRE08 70 €

**Mitigeur mécanique** (non NF)

KINEMIT01 120 €



**Mitigeur thermostatique** (non NF)

KINEMIT02 269 €



**Fileur périphérique de finition**

(version haute en angle)

KINCACHE05 187 €

**Fileur périphérique de finition**

(version haute en niche)

KINCACHE06 243 €



**Kit de collage des équerres murales** (en milieu amianté)

HC0361 79 €

**Kit rallonge pour rehausse receveur**  
(hauteur totale du receveur : 14,8 à 19,8 cm),  
comprenant les pieds et les plinthes de finition

REHAUSSE23 159 €

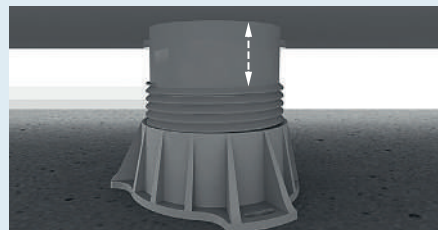

**Option porte L. 120 cm**

KINPORTE06 563 €

**Option porte L. 140 cm**

KINPORTE07 563 €

**Option porte L. 160 cm**

KINPORTE08 610 €

**Option porte L. 170 cm**

KINPORTE09 610 €

# PRÉ-INSTALLATION

Kinemagic Sérénité / Locatif : version haute

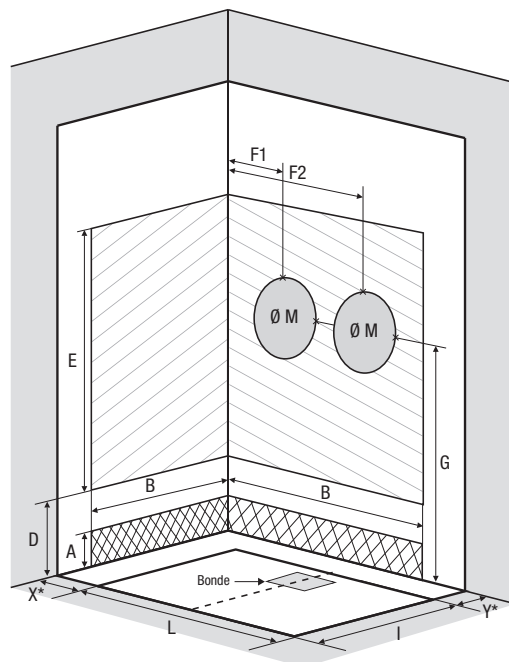

\*X+Y ne peuvent excéder 38,5 cm

Dimensions en cm	Largeur			Longueur				
	70	80	90	120	140	160	170	
<b>Dimensions du receveur</b>	I = 66	I = 76	I = 86	L = 116	L = 136	L = 156	L = 166	
Hauteur d'évacuation (receveur sur pieds réglables)	3 à 8			3 à 8				
Hauteur d'évacuation (receveur posé au sol)	-3			-3				
Hauteur zone d'évacuation d'eau (receveur sur pieds réglables)	A	5 à 10			5 à 10			
Hauteur zone d'évacuation d'eau (receveur posé au sol)		-1			-1			
Largeur zone d'évacuation / Largeur zone d'arrivée d'eau	B	62+Y	72+Y	82+Y	113+X	133+X	153+X	163+X
Hauteur mini d'arrivée d'eau (receveur sur pieds réglables)	D	20			20			
Hauteur mini d'arrivée d'eau (receveur posé au sol)		10			10			
Hauteur zone d'arrivée d'eau	E	180			180			
Position mitigeur	F1	37+Y			37+X			
	F2				L-37+X			
Hauteur centre mitigeur (receveur sur pieds réglables)	G	115,5 à 116,5			115,5 à 116,5			
Hauteur centre mitigeur (receveur posé au sol)		105,5			105,5			
Zone emplacement mitigeur cabine	M	Ø 30			Ø 30			

# PRÉ-INSTALLATION

Kinemagic Sérénité / Locatif : versions mixte

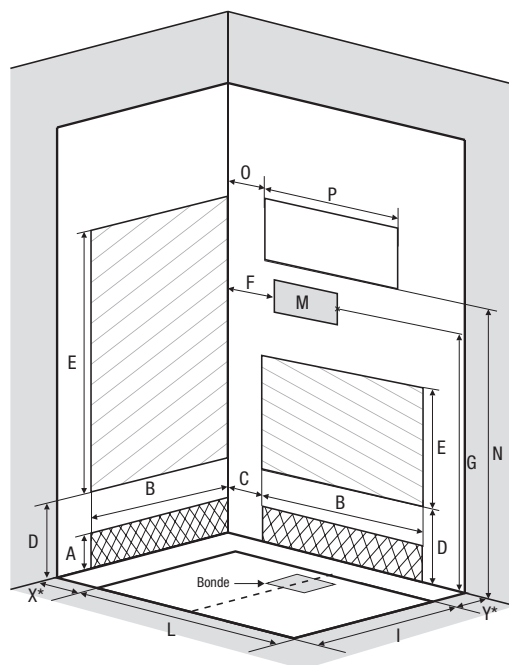

\*X+Y ne peuvent excéder 38,5 cm

Dimensions en cm	Largeur			Longueur				
	70	80	90	120	140	160	170	
Dimensions du receveur	I = 66	I = 76	I = 86	L = 116	L = 136	L = 156	L = 166	
Hauteur d'évacuation (receveur sur pieds réglables)	3 à 8			3 à 8				
Hauteur d'évacuation (receveur posé au sol)	-3			-3				
Hauteur zone d'évacuation d'eau (receveur sur pieds réglables)	A	5 à 10			5 à 10			
Hauteur zone d'évacuation d'eau (receveur posé au sol)		-1			-1			
Largeur zone d'évacuation / Largeur zone d'arrivée d'eau	B	62+Y	72+Y	82+Y	103	123	143	153
Position zone d'évacuation / Position zone d'arrivée d'eau	C	-			6+X			
Hauteur mini d'arrivée d'eau (receveur sur pieds réglables)	D	20			20			
Hauteur mini d'arrivée d'eau (receveur posé au sol)		10			10			
Hauteur zone d'arrivée d'eau	E	180			68			
Position mitigeur	F	-			8+X à 79+X	8+X à 99+X	8+X à 119+X	8+X à 129+X
Hauteur centre mitigeur (receveur sur pieds réglables)	G	102,5 à 107,5			102,5 à 107,5			
Hauteur centre mitigeur (receveur posé au sol)		96,5			96,5			
Zone emplacement mitigeur cabine	M	28x22			28x22			
Hauteur zone fenêtre (receveur sur pieds réglables)	N	112 à 117			112 à 117			
Hauteur zone fenêtre (receveur posé au sol)		106			106			
Position zone fenêtre	O	-			7+X			
Largeur zone fenêtre	P	-			102	122	142	152

# KALYPSO

La référence en remplacement de baignoire par une douche

## Une solution pensée pour l'utilisateur

La solution adaptable à toutes les salles de bain  
pour une douche sécurisée et confortable.



AVANT

APRÈS

  
Pose en 24h  
sans gros travaux  
ni poussière

- **Un espace sécurisé et confortable :**  
receveur antidérapant, barre de maintien ergonomique, version avec siège (avec assise large et ouverture amortie).
- **Un espace douche au design moderne :**  
profilés en aluminium chromés, panneaux de fond composites en aluminium blanc satiné, grille d'évacuation métallique blanc mat.
- **Un accès facilité :**  
receveur de seulement 4 cm d'épaisseur, large ouverture de passage (jusqu'à 80 cm), poignée métallique intérieure/extérieure.





Vidéo de montage



## Une solution pensée pour l'installateur

### • Pas de gros travaux de plomberie :

raccordement direct sur les canalisations présentes.

### • Un montage sans gros travaux :

pas de travaux préparatoires des murs et du sol. Aucune reprise de faïence ou carrelage nécessaire

Raccordement direct sur les canalisations existantes.



### • Zone technique périphérique :

receveur de douche pouvant être décalé jusqu'à 10 cm du mur, créant ainsi une zone technique périphérique pour le passage de tuyaux derrière les panneaux de fond.

### • Des panneaux de fond composites en aluminium :

ils permettent de couvrir les zones sans carrelage.

### • Une installation universelle :

2 versions : pour installation en niche ou en angle.

Le receveur peut être :

- totalement encastré (douche de plain-pied)
- posé au sol (seule la bonde est encastrée)
- posé sur pieds (aucun décaissement nécessaire, pieds et plinthes fournis pour atteindre une hauteur de 15 cm)

Receveur très résistant en Biocryl et Biotec avec renfort périmétral en acier.

### • Un gain de temps au montage :

une structure sur châssis facile à mettre en œuvre.

# KALYPSO

L'espace douche sécurisé et accessible

**SOLUTION ÉLIGIBLE  
MA PRIME  
ADAPT'**  
(Voir p.100)



Vidéo de montage  
**YouTube**



En niche



En angle



Verre 6 mm



Traitement anticalcaire



Montage express



Accès sans seuil



Avec finition antidérapante

## VERSIONS



Mécanique



Thermostatique

## CARACTÉRISTIQUES

- Disponible avec une porte coulissante sans seuil ou en espace ouvert avec volet pivotant (intérieur/extérieur à 90°)
- Profilés en aluminium chromé
- Verre transparent ou avec une bande centrale dépolie
- Receveur extra-plat blanc mat 3,5 cm avec bonde horizontale extra-plate pivotant à 360° et grille d'évacuation métallique assortie
- 1 barre de maintien ergonomique pour un accès à la douche facilité et confortable
- Barre de douche et douchette à main ultra-plate avec flexible anti-torsion
- En option : siège rabattable avec assise large et ouverture amortie (charge maximale 150 kg)
- En option : kit rallonge pour rehausse du receveur (hauteur totale du receveur : de 15 à 20 cm)

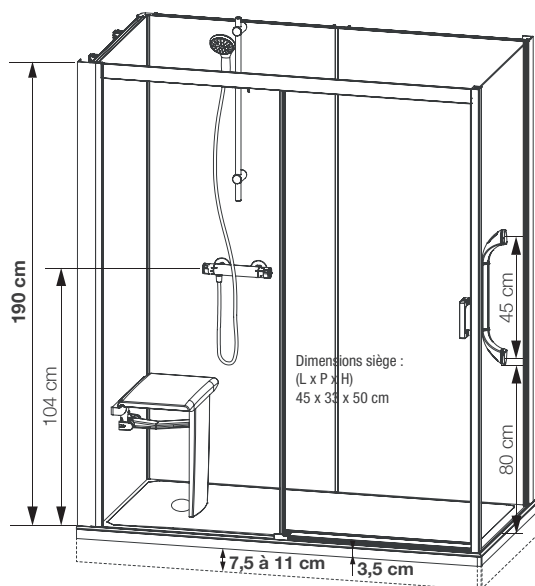

- Hauteur d'évacuation pour une pose encastrée : - 7,5 cm (Evacuation à encastrer sur 11,5 cm)
- Hauteur d'évacuation pour une pose sans pieds réglables : - 3,5 cm (Evacuation à encastrer sur 7,5 cm)
- Hauteur d'évacuation pour une pose avec pieds réglables : de 4 à 7,5 cm

### Version avec porte coulissante sans seuil

Dimensions en cm		Taille 120	Taille 140	Taille 160	Taille 180
Longueur totale (mini/maxi)	A1	120/130	140/150	160/170	180/190
Longueur totale (mini/maxi)	A2	120/140	140/160	160/180	180/200
Longueur receveur		120	140	160	180
Longueur partie fixe	C	64	74	84	94
Passage	D	50	60	70	80
Largeur totale (mini/maxi)	B	70/80	80/90	90/100	
Largeur receveur		70	80	90	
Position bonde	E	18	18	18	

#### Installation en angle (réversible)

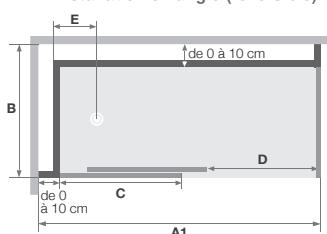

#### Installation en niche (réversible)

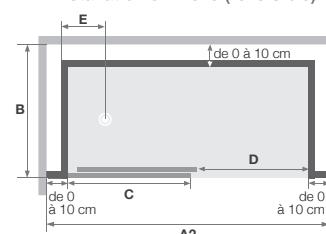

(version avec sérigraphie, passage à gauche = sérigraphie de la porte à l'intérieur)

### Version espace ouvert

Dimensions en cm		Taille 120	Taille 140	Taille 160	Taille 180
Longueur totale (mini/maxi)	A1	120/130	140/150	160/170	180/190
Longueur totale (mini/maxi)	A2	120/140	140/160	160/180	180/200
Longueur receveur		120	140	160	180
Longueur partie fixe	C1	71	91	100	100
Longueur partie fixe	C2	61	81	91	100
Passage	D	51,5	51,5	61,5	72,5
Largeur totale (mini/maxi)	B	70/80	80/90	90/100	
Largeur receveur		70	80	90	
Position bonde	E	18	18	18	

#### Installation en angle (réversible)

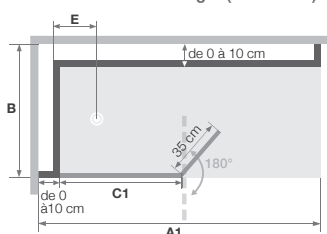

#### Installation en niche (réversible)

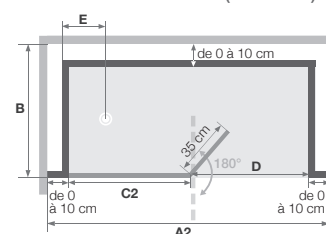

INFO : Accessoires en option (voir p.136)



AVANT

*Kalypso - en angle - espace ouvert - version thermostatique - présenté avec l'option siège*

Kalypso

# Kalypso

## Mécanique

### En niche



Tarifs H.T. Dimensions en cm	PORTE COULISSANTE		ESPACE OUVERT		Prix
	Verre transparent	Verre bande centrale dépolie	Verre transparent	Verre bande centrale dépolie	
120/140 x 70/80	K9-1270-NHC-TN2-GKQ	K9-1270-NHC-DB2-GKZ	K9-1270-NHD-TN2-GKP	K9-1270-NHD-DB2-GKY	2 891 €
120/140 x 80/90	K9-1280-NHC-TN2-GKP	K9-1280-NHC-DB2-GKY	K9-1280-NHD-TN2-GKO	K9-1280-NHD-DB2-GKX	
120/140 x 90/100	K9-1290-NHC-TN2-GKO	K9-1290-NHC-DB2-GKX	K9-1290-NHD-TN2-GKN	K9-1290-NHD-DB2-GKW	
140/160 x 70/80	K9-1470-NHC-TN2-GKM	K9-1470-NHC-DB2-GKV	K9-1470-NHD-TN2-GKL	K9-1470-NHD-DB2-GKU	3 413 €
140/160 x 80/90	K9-1480-NHC-TN2-GKL	K9-1480-NHC-DB2-GKU	K9-1480-NHD-TN2-GKK	K9-1480-NHD-DB2-GKT	
140/160 x 90/100	K9-1490-NHC-TN2-GKK	K9-1490-NHC-DB2-GKT	K9-1490-NHD-TN2-GKJ	K9-1490-NHD-DB2-GKS	
160/180 x 70/80	K9-1670-NHC-TN2-GKI	K9-1670-NHC-DB2-GKR	K9-1670-NHD-TN2-GKH	K9-1670-NHD-DB2-GKQ	
160/180 x 80/90	K9-1680-NHC-TN2-GKH	K9-1680-NHC-DB2-GKQ	K9-1680-NHD-TN2-GKG	K9-1680-NHD-DB2-GKP	
160/180 x 90/100	K9-1690-NHC-TN2-GKG	K9-1690-NHC-DB2-GKP	K9-1690-NHD-TN2-GKF	K9-1690-NHD-DB2-GKO	
180/200 x 70/80	K9-1870-NHC-TN2-GKE	K9-1870-NHC-DB2-GKN	K9-1870-NHD-TN2-GKD	K9-1870-NHD-DB2-GKM	
180/200 x 80/90	K9-1880-NHC-TN2-GKD	K9-1880-NHC-DB2-GKM	K9-1880-NHD-TN2-GKC	K9-1880-NHD-DB2-GKL	
180/200 x 90/100	K9-1890-NHC-TN2-GKC	K9-1890-NHC-DB2-GKL	K9-1890-NHD-TN2-GKB	K9-1890-NHD-DB2-GKK	

### En angle



	PORTE COULISSANTE		ESPACE OUVERT		Prix
	Verre transparent	Verre bande centrale dépolie	Verre transparent	Verre bande centrale dépolie	
120/130 x 70/80	K9-1270-AHC-TN2-GK3	K9-1270-AHC-DB2-GKC	K9-1270-AHD-TN2-GK2	K9-1270-AHD-DB2-GKB	2 891 €
120/130 x 80/90	K9-1280-AHC-TN2-GK2	K9-1280-AHC-DB2-GKB	K9-1280-AHD-TN2-GK1	K9-1280-AHD-DB2-GKA	
120/130 x 90/100	K9-1290-AHC-TN2-GK1	K9-1290-AHC-DB2-GKA	K9-1290-AHD-TN2-GKO	K9-1290-AHD-DB2-GK9	
140/150 x 70/80	K9-1470-AHC-TN2-GKZ	K9-1470-AHC-DB2-GK8	K9-1470-AHD-TN2-GKY	K9-1470-AHD-DB2-GK7	3 413 €
140/150 x 80/90	K9-1480-AHC-TN2-GKY	K9-1480-AHC-DB2-GK7	K9-1480-AHD-TN2-GKX	K9-1480-AHD-DB2-GK6	
140/150 x 90/100	K9-1490-AHC-TN2-GKX	K9-1490-AHC-DB2-GK6	K9-1490-AHD-TN2-GKW	K9-1490-AHD-DB2-GK5	
160/170 x 70/80	K9-1670-AHC-TN2-GKV	K9-1670-AHC-DB2-GK4	K9-1670-AHD-TN2-GKU	K9-1670-AHD-DB2-GK3	
160/170 x 80/90	K9-1680-AHC-TN2-GKU	K9-1680-AHC-DB2-GK3	K9-1680-AHD-TN2-GKT	K9-1680-AHD-DB2-GK2	
160/170 x 90/100	K9-1690-AHC-TN2-GKT	K9-1690-AHC-DB2-GK2	K9-1690-AHD-TN2-GKS	K9-1690-AHD-DB2-GK1	
180/190 x 70/80	K9-1870-AHC-TN2-GKR	K9-1870-AHC-DB2-GK0	K9-1870-AHD-TN2-GKQ	K9-1870-AHD-DB2-GKZ	
180/190 x 80/90	K9-1880-AHC-TN2-GKQ	K9-1880-AHC-DB2-GKZ	K9-1880-AHD-TN2-GKP	K9-1880-AHD-DB2-GKY	
180/190 x 90/100	K9-1890-AHC-TN2-GKP	K9-1890-AHC-DB2-GKY	K9-1890-AHD-TN2-GKO	K9-1890-AHD-DB2-GKX	

## Thermostatique

### En niche



Tarifs H.T. Dimensions en cm	PORTE COULISSANTE		ESPACE OUVERT		Prix
	Verre transparent	Verre bande centrale dépolie	Verre transparent	Verre bande centrale dépolie	
120/140 x 70/80	K9-1270-NHC-TN3-GKO	K9-1270-NHC-DB3-GKX	K9-1270-NHD-TN3-GKN	K9-1270-NHD-DB3-GKW	2 973 €
120/140 x 80/90	K9-1280-NHC-TN3-GKN	K9-1280-NHC-DB3-GKW	K9-1280-NHD-TN3-GKM	K9-1280-NHD-DB3-GKV	
120/140 x 90/100	K9-1290-NHC-TN3-GKM	K9-1290-NHC-DB3-GKV	K9-1290-NHD-TN3-GKL	K9-1290-NHD-DB3-GKU	
140/160 x 70/80	K9-1470-NHC-TN3-GKK	K9-1470-NHC-DB3-GKT	K9-1470-NHD-TN3-GKJ	K9-1470-NHD-DB3-GKS	3 506 €
140/160 x 80/90	K9-1480-NHC-TN3-GKJ	K9-1480-NHC-DB3-GKS	K9-1480-NHD-TN3-GKI	K9-1480-NHD-DB3-GKR	
140/160 x 90/100	K9-1490-NHC-TN3-GKI	K9-1490-NHC-DB3-GKR	K9-1490-NHD-TN3-GKH	K9-1490-NHD-DB3-GKQ	
160/180 x 70/80	K9-1670-NHC-TN3-GKG	K9-1670-NHC-DB3-GKP	K9-1670-NHD-TN3-GKF	K9-1670-NHD-DB3-GKO	
160/180 x 80/90	K9-1680-NHC-TN3-GKF	K9-1680-NHC-DB3-GKO	K9-1680-NHD-TN3-GKE	K9-1680-NHD-DB3-GKN	
160/180 x 90/100	K9-1690-NHC-TN3-GKE	K9-1690-NHC-DB3-GKN	K9-1690-NHD-TN3-GKD	K9-1690-NHD-DB3-GKM	
180/200 x 70/80	K9-1870-NHC-TN3-GKC	K9-1870-NHC-DB3-GKL	K9-1870-NHD-TN3-GKB	K9-1870-NHD-DB3-GKK	
180/200 x 80/90	K9-1880-NHC-TN3-GKB	K9-1880-NHC-DB3-GKK	K9-1880-NHD-TN3-GKA	K9-1880-NHD-DB3-GKJ	
180/200 x 90/100	K9-1890-NHC-TN3-GKA	K9-1890-NHC-DB3-GKJ	K9-1890-NHD-TN3-GK9	K9-1890-NHD-DB3-GKI	

### En angle



	PORTE COULISSANTE		ESPACE OUVERT		Prix
	Verre transparent	Verre bande centrale dépolie	Verre transparent	Verre bande centrale dépolie	
120/130 x 70/80	K9-1270-AHC-TN3-GK1	K9-1270-AHC-DB3-GKA	K9-1270-AHD-TN3-GKO	K9-1270-AHD-DB3-GK9	2 973 €
120/130 x 80/90	K9-1280-AHC-TN3-GKO	K9-1280-AHC-DB3-GK9	K9-1280-AHD-TN3-GKZ	K9-1280-AHD-DB3-GK8	
120/130 x 90/100	K9-1290-AHC-TN3-GKZ	K9-1290-AHC-DB3-GK8	K9-1290-AHD-TN3-GKY	K9-1290-AHD-DB3-GK7	
140/150 x 70/80	K9-1470-AHC-TN3-GKX	K9-1470-AHC-DB3-GK6	K9-1470-AHD-TN3-GKW	K9-1470-AHD-DB3-GK5	3 506 €
140/150 x 80/90	K9-1480-AHC-TN3-GKW	K9-1480-AHC-DB3-GK5	K9-1480-AHD-TN3-GKV	K9-1480-AHD-DB3-GK4	
140/150 x 90/100	K9-1490-AHC-TN3-GKV	K9-1490-AHC-DB3-GK4	K9-1490-AHD-TN3-GKU	K9-1490-AHD-DB3-GK3	
160/170 x 70/80	K9-1670-AHC-TN3-GKT	K9-1670-AHC-DB3-GK2	K9-1670-AHD-TN3-GKS	K9-1670-AHD-DB3-GK1	
160/170 x 80/90	K9-1680-AHC-TN3-GKS	K9-1680-AHC-DB3-GK1	K9-1680-AHD-TN3-GKR	K9-1680-AHD-DB3-GK0	
160/170 x 90/100	K9-1690-AHC-TN3-GKR	K9-1690-AHC-DB3-GK0	K9-1690-AHD-TN3-GKQ	K9-1690-AHD-DB3-GKZ	
180/190 x 70/80	K9-1870-AHC-TN3-GKP	K9-1870-AHC-DB3-GKY	K9-1870-AHD-TN3-GKO	K9-1870-AHD-DB3-GKX	
180/190 x 80/90	K9-1880-AHC-TN3-GKO	K9-1880-AHC-DB3-GKX	K9-1880-AHD-TN3-GKN	K9-1880-AHD-DB3-GKW	
180/190 x 90/100	K9-1890-AHC-TN3-GKN	K9-1890-AHC-DB3-GKW	K9-1890-AHD-TN3-GKM	K9-1890-AHD-DB3-GKV	

## OPTIONS

Barre de maintien à visser (L. 45 cm)  
KINBARRE08

70 €



Siège rabattable à ouverture amortie (pied et assise en ABS, fixation en acier)  
SIEGE20

250 €



Kit rallongepour rehausse receveur (permet de gagner 5 cm)  
REHAUSSE23

159 €



# FOCUS MONTAGE



Découvrez la vidéo complète en flashant le QR code >



- Installation du receveur, il peut être décalé jusqu'à 10 cm des murs



- Mise en place des châssis



- Fixation des châssis



- Installation des rails de maintien pour les fileurs de finition



- Mise en place des renforts en bois pour la robinetterie, la barre de maintien et l'option siège



- Préparation du panneau de robinetterie



- Collage des panneaux de fond



- Installation de la robinetterie et de la barre de douche



- Installation de l'option siège



- Installation de la barre de maintien



- Mise en place de la paroi avec volet pivotant



- Installation des fileurs de finition et étanchéité finale

# CONDITIONS GÉNÉRALES DE VENTE

## 1 - Généralités

Les présentes conditions générales de vente s'appliquent aux produits vendus par la société AQUAPRODUCTION ayant son siège social sis 9 route de Rouans 44680 Chaumes en Retz.

Toute livraison ou prestation de AQUAPRODUCTION pour ses marques commerciales est régie exclusivement par les présentes Conditions Générales de Vente ainsi que par la réglementation en vigueur.

AQUAPRODUCTION refuse expressément l'application des éventuelles Conditions Générales de l'acheteur, y compris pour les clauses dont il ne serait pas fait mention dans les présentes Conditions Générales de Vente, à quelque moment que ce soit.

Tout client de AQUAPRODUCTION ne pourra faire état ou usage des marques, logos, documents, projets, études, plans, schémas ou tout autre droit de propriété intellectuelle lui appartenant qu'avec l'autorisation expresse, écrite et préalable de sa part à la seule fin de promouvoir la vente des produits commercialisés dans les conditions normales en regard de son activité. AQUAPRODUCTION se réserve le droit de s'opposer, de faire cesser ou demander réparation de toute utilisation qu'elle jugerait déloyale, constitutive d'un acte de parasitisme commercial ou contraire à son image ou à des droits concédés. AQUAPRODUCTION ne saurait accepter toute clause, demande ou pratique induisant un avantage sans contrepartie ou créant un déséquilibre significatif au sens de l'article L.442-1 du Code de commerce.

## 2 - Produits

Les produits vendus par AQUAPRODUCTION sous ses marques commerciales peuvent être modifiés ou supprimés à tout moment sans avis préalable du client. L'envoi au client du catalogue, du tarif ou de toute autre documentation faisant référence aux produits ne fait pas obstacle à ce droit de modification ou suppression.

Les informations relatives aux produits comme poids, dimensions, contenances, couleurs et autres spécifications figurant dans les catalogues, tarifs et documentations sont communiqués à titre indicatif et ne sauraient engager la responsabilité de AQUAPRODUCTION.

Les prix de vente publics indicatifs ne sont communiqués aux clients qu'à ce titre. Les clients demeurent libres de fixer leur propre prix de vente dans le respect des dispositions légales en vigueur et de l'image des produits. Les clients en assumant alors la pleine responsabilité.

Toute demande de communication de données environnementales ne pourra être acceptée qu'à la condition que le système de notation soit transparent, non discriminatoire et conforme aux critères de proportionnalité et de confidentialité commerciale.

IDU : Emballages auprès de Citeo : FR022333\_01FBRI / DEEE auprès d'Ecosystem : FR022333\_05735M

REP PMCB auprès de Valobat : FR022333\_04BWAB

## 3 - Commandes et Conditions de livraison

Les commandes de l'acheteur sont considérées comme acceptées après confirmation écrite de la part de AQUAPRODUCTION par accusé de réception et aucun bon pour accord supplémentaire n'est attendu de l'acheteur avant l'expédition. Elles sont acceptées pour livraison dans la limite des stocks disponibles. Les délais mentionnés dans les accusés de réception de commandes sont toujours indicatifs. Les retards éventuels ne donnent pas le droit à l'acheteur d'annuler la vente, de refuser la marchandise ou de réclamer des pénalités de retard ou dommages-intérêts.

AQUAPRODUCTION demeure entièrement libre de la suite à donner à toute demande de modification ou d'annulation de commande qu'elle aurait reçue d'un client avant l'expédition.

Dès lors que les produits ont été expédiés, aucune modification ou annulation de commande ne pourra être prise en compte.

## 4 - Conditions de livraison

Les délais de livraison indiqués sur les offres de prix et les accusés de réception de commandes sont toujours indicatifs, étant notamment liés aux contraintes de production de AQUAPRODUCTION.

Le niveau de taux de service devra comporter une marge d'erreur raisonnable au regard des volumes livrés, conformément à l'article L.441-17 du Code de commerce et aux lignes directrices de la DGCCRF du 21 septembre 2023. Les pénalités logistiques devront respecter les principes de réciprocité et de proportionnalité des préjudices subis (CEPC n°19-1 du 17 janvier 2019).

En cas de désaccord sur certaines dispositions contractuelles proposées par le distributeur, AQUAPRODUCTION pourra émettre des lettres de réserve motivées, fondées sur les présentes CGV et dans le respect de l'article L.441-3 du Code de commerce.

Quel que soit le mode de transport utilisé par AQUAPRODUCTION et nonobstant la clause de réserve de propriété figurant à l'article concerné, nos marchandises voyagent aux risques et périls du client destinataire. AQUAPRODUCTION décline donc toute responsabilité au sujet des avaries ou des pertes de quelque nature qu'elles soient. Il en est de même au sujet des retards que les marchandises pourraient subir en cours de transport.

Il appartient au client destinataire de faire les réserves nécessaires auprès du transporteur sur les documents de transport et de confirmer ces réserves par lettre recommandée avec avis de réception dans les 3 jours de la réception des marchandises et d'en adresser une copie accompagnée du bon de livraison à AQUAPRODUCTION dans les 5 jours de la réception des marchandises comme cela est spécifié dans l'article L133-3 du Code de Commerce. De même, il appartient au client destinataire d'engager les éventuels recours vis-à-vis du transporteur comme cela est spécifié dans les articles L132-5, L132-7 et L133-1 du Code du Commerce. Les réclamations ne pourront être prises en considération qu'en application de cette règle.

La livraison des produits est exclusivement effectuée au lieu convenu lors de la commande.

Tous les prix et tarifs s'entendent franco de port\* pour livraison en France métropolitaine.

\*valable pour les livraisons hors îles, montagnes, ZFE et stations balnéaires, accessibles en semi-remorque, avec déchargement au chariot par le client, sans besoin spécifique lié à l'organisation logistique du client (exemple: prise de rdv obligatoire, 2ème présentation en cas d'absence du client, frais de stockage du transporteur, frais retour du transporteur en cas d'annulation de commande etc...).

Pour une Livraison Express sur demande (commande en J+1 ou J+2 avant 18h00 selon la région) l'acheteur supporte les frais de traitement associés à la commande.

## 5 - Garantie

Tous les produits de AQUAPRODUCTION sont couverts par la garantie des vices cachés suivant les articles 1641 et s. du Code Civil. A titre de garantie contractuelle complémentaire, AQUAPRODUCTION garantit ses produits, à l'exclusion de ceux d'exposition contre tout défaut de matière et vice de fabrication pendant les durées suivantes : 2 ans pour les produits finis ; 1 an pour les pièces détachées ou de remplacement.

Cette garantie contractuelle court à compter de la date de livraison chez le consommateur ou d'enlèvement par ce dernier sur présentation de la facture d'achat original sous réserve des dispositions suivantes :

- les produits doivent être installés dans le strict respect des prescriptions indiquées par AQUAPRODUCTION et des règles de l'art concernant le montage et l'installation
- les produits ne peuvent subir une utilisation anormale ou fautive comme absence d'entretien, entretien inadapté, utilisation de produits chimiques ou de produits de nettoyage non destinés à l'entretien de l'appareil, de présence de calcaire
- les produits ne peuvent subir des chocs ou dommages occasionnés par des opérations de transport, de déplacement, de manipulation, d'erreurs de tension, de branchements, de surtension dues au secteur ou aux orages
- les produits ne peuvent être démontés, réparés ou modifiés que par les installateurs ou par des techniciens de maintenance du vendeur agréés par AQUAPRODUCTION

A défaut de respect de ces dispositions, la garantie contractuelle ne saurait être appliquée au produit concerné.

AQUAPRODUCTION précise que ses verres sont spécifiquement conçus pour un usage en tant qu'élément de paroi ou de cabine de douche et répondent à la norme NF EN 14428.

Cette garantie contractuelle ne couvre pas les défauts et détériorations provoqués par l'usure naturelle des pièces, les dommages causés par la qualité de l'eau comme ceux causés par un usage inapproprié, une utilisation abusive, une négligence, un accident ou un entretien déficient.

AQUAPRODUCTION déterminera seule, au regard des pièces et informations communiquées si le problème rencontré est couvert par cette garantie contractuelle. En cas de désaccord, l'acheteur pourra diligenter une expertise à ses frais.

Une intervention au titre de la garantie ne prolonge pas la durée initiale de celle-ci.

La garantie est limitée à la réparation, au remplacement des pièces dont la défectuosité a été constatée ou au remboursement de celles-ci par émission d'un avoir au profit de l'acheteur, à l'exclusion de la réparation de tout autre dommage. Ce dernier ne pourra en aucun cas réclamer d'indemnités pour la privation de jouissance de son propre client résultant de la défectuosité ou du dysfonctionnement de l'appareil ou de la réparation de dommages et intérêts.

A défaut de produit identique disponible, le remplacement sera réalisé par un produit comparable à la discrétion de AQUAPRODUCTION. Aucune compensation automatique ou note de débit d'office ne saurait être appliquée sans accord écrit préalable d'AQUAPRODUCTION, conformément aux principes de bonne foi et d'équilibre contractuel.

## 6 - Retours

Aucune marchandise ne pourra être retournée sans accord préalable de AQUAPRODUCTION, matérialisé pour chaque demande par la validation des « Conditions de Reprises » par l'acheteur. Après réception du matériel retourné, un avoir sera établi sur la base du prix facturé minoré des frais de manutention (d'un minimum de 30 % - taux évolutif en fonction de la date de la commande). Les frais de manutention appliqués lors d'un retour de produit seront proportionnés au préjudice effectivement subi par AQUAPRODUCTION, conformément au principe de proportionnalité rappelé par la CEPC. En aucun cas AQUAPRODUCTION ne pourra reprendre des articles :

- qui ne sont pas en parfait état (pièce et emballage) ou
- qui ne figurent plus dans les catalogues en vigueur à la date du retour ou
- dont la facture a été émise plus d'un an avant la date du retour.

## 7 - Clause limitative de responsabilité

Dans tous les cas où la responsabilité de AQUAPRODUCTION serait valablement mise en cause, celle-ci sera strictement limitée à l'indemnisation des dommages ayant un lien de causalité direct avec le manquement en cause, dans la limite d'un plafond d'indemnisation correspondant au prix de la commande litigieuse. Cette limitation de responsabilité ne saurait s'appliquer en cas de faute lourde ou dolosive imputable à AQUAPRODUCTION.

## 8 - Conditions financières

Les marchandises sont vendues par AQUAPRODUCTION selon son tarif en vigueur au jour de la commande.

Les achats sont facturés selon le montant convenu avec l'acheteur, les prix sont indiqués en Euros et s'entendent hors taxes et le cas échéant, hors frais spécifiques.

Le montant de l'éco-participation REP PMCB peut être amené à évoluer sans préavis, selon le barème légal défini par l'organisme collecteur. L'éco-participation est obligatoire, s'applique de fait à tous les produits vendus par Aquaproduction et ne peut bénéficier d'aucune remise commerciale.

AQUAPRODUCTION est libre de mettre à jour ou de modifier son tarif à tout moment, ces modifications s'appliquent immédiatement aux commandes recueillies postérieurement à la modification tarifaire. Les présentes CGV et tarifs sont communiqués dans un délai raisonnable avant le 1er mars, conformément à l'article L.441-3 du Code de commerce.

## 9 - Conditions de paiement

Les produits sont payables comptant et sans escompte au siège de AQUAPRODUCTION. Toute autre modalité ne peut exister qu'en vertu d'un accord conclu dans le respect des dispositions de l'article L441-10 du Code du Commerce ou des accords conclus par les organisations professionnelles.

La date d'émission de nos factures est le point de départ du délai consenti à l'acheteur pour le paiement à l'exclusion de toute autre date.

En cas de non-respect des échéances, le taux des pénalités de retard est fixé à trois fois le taux de l'intérêt légal.

Le montant de l'indemnité forfaitaire pour frais de recouvrement due de plein droit au créancier en cas de retard de paiement, conformément à l'article D. 441-5 du Code de commerce, est fixé à 40 €.

Lorsque les frais de recouvrement exposés sont supérieurs au montant de cette indemnité forfaitaire, AQUAPRODUCTION se réserve le droit de demander une indemnisation complémentaire, sur justification.

Aucune réclamation sur la qualité d'un produit ne saurait être suspensive du paiement de celui-ci, si sa défectuosité n'a pas été préalablement admise par AQUAPRODUCTION.

Toute note de débit établie d'office et/ou déduction directe sur facture sans accord préalable de AQUAPRODUCTION est inopérante et produira les effets d'un défaut de règlement.

AQUAPRODUCTION se réserve le droit de déterminer pour chacun de ses clients le montant maximal de l'encours de crédit fournisseur consenti en fonction des renseignements financiers communiqués.

AQUAPRODUCTION pourra également exiger certaines garanties ou le règlement comptant avant livraison notamment en cas de modification de la capacité du débiteur dans son activité professionnelle ou de cessation, de location, de mise en nantissement ou apport de son fonds de commerce ayant un effet défavorable sur le crédit de l'acheteur.

En cas de défaut de paiement 96 heures après mise en demeure restée infructueuse, AQUAPRODUCTION pourra se prévaloir de la résolution de la vente de plein droit et demander en référé la restitution des produits, sans préjudice de tous autres dommages et intérêts. AQUAPRODUCTION se réserve également le droit de prononcer la déchéance du terme de toutes les commandes en cours restées impayées et de notifier à l'acheteur la résiliation de toutes les commandes impayées antérieures, livrées ou en cours de livraison.

En cas de paiement par effet de commerce, le défaut de retour de l'effet sera considéré comme un refus d'acceptation assimilable à un défaut de paiement. De même, lorsque le paiement est échelonné, le non-paiement d'une seule échéance entraînera l'exigibilité immédiate de la totalité de la dette sans mise en demeure.

Dans tous les cas qui précèdent, les sommes qui seraient dues pour d'autres livraisons ou pour tout autre cause deviendront immédiatement exigibles si AQUAPRODUCTION n'opte pas pour la résolution des commandes concernées. L'acheteur devra alors rembourser tous les frais occasionnés par le recouvrement contentieux des sommes dues y compris les honoraires d'officiers ministériels.

En aucun cas les paiements ne peuvent être suspendus ni faire l'objet d'une quelconque compensation sans l'accord préalable écrit de AQUAPRODUCTION. Tout paiement partiel s'imputera d'abord sur la partie non privilégiée de la créance puis sur la somme dont l'exigibilité est la plus ancienne. Le délai de paiement convenu ne pourra excéder soixante (60) jours nets à compter de la date d'émission de la facture, ou, à titre dérogatoire, quarante-cinq (45) jours fin de mois, conformément à l'article L.441-10 du Code de commerce.

## 10 - Réserve de propriété

**Conformément aux articles 2367 et suivants du Code civil, AQUAPRODUCTION se réserve expressément la propriété des marchandises vendues jusqu'à paiement intégral du prix, et de ses accessoires, étant précisé que seul l'encaissement effectif du prix facturé vaudra paiement.**

L'acheteur en assure à ses frais, risques et périls, la garde et la conservation. Il sera responsable des dommages causés par les marchandises vendues.

L'acheteur doit informer AQUAPRODUCTION immédiatement de toutes menaces, actions ou toute autre mesure pouvant mettre en cause son droit de propriété. L'acheteur est autorisé à revendre les marchandises dans le cadre de ses activités normales et courantes. AQUAPRODUCTION pourra mettre en jeu la présente clause pour tout ou partie, à son choix, des marchandises concernées.

En cas de difficultés de nature à compromettre la continuité de l'exploitation ou d'ouverture d'une procédure de conciliation, de sauvegarde, de redressement judiciaire ou de liquidation judiciaire à l'encontre de l'acheteur, celui-ci devra en aviser AQUAPRODUCTION immédiatement afin qu'un inventaire des marchandises puisse être dressé sans délais et que le droit de les revendiquer puisse être exercé. Dans ces cas, l'acheteur s'interdit de poursuivre l'utilisation ou la vente des marchandises sans accord écrit de AQUAPRODUCTION. Le transfert des risques liés aux produits intervient à la livraison, indépendamment du transfert de propriété, conformément à la réglementation applicable.

## 11 - Attribution de juridiction

Les présentes conditions générales de vente sont soumises à la loi française.

Seul sera compétent le Tribunal du ressort du siège de AQUAPRODUCTION pour statuer de tout litige ayant trait à la validité, l'interprétation ou l'exécution des présentes. Cette clause s'applique même en cas de référé, de demande incidente ou de pluralité de défendeurs et quel que soit le mode de livraison et les modalités de paiement.

## 12 - Prescription commerciale

Toute réclamation relative aux sommes éventuellement dues par AQUAPRODUCTION, quelle qu'en soit la cause, au titre d'une année civile, doit lui être notifiée par lettre recommandée avec avis de réception au plus tard dans un délai d'un an qui suit ladite année. Il s'agit d'un aménagement conventionnel du délai de prescription en application de l'article 2254 du Code civil.

Passé ce délai, aucune somme au titre de l'année civile écoulée ne pourra être réclamée à AQUAPRODUCTION, à quelque titre que ce soit. Cette clause ne limite pas les droits du client à agir en cas de non-conformité grave ou dolosive imputable à AQUAPRODUCTION.

## 13 - Engagement environnemental et bonne foi

Les parties s'engagent à conduire leurs négociations de bonne foi et dans le respect de l'article L.441-1 du Code de commerce. Aucune notation environnementale ne sera acceptée sans transparence complète sur les critères, pondérations et modes de calcul utilisés, conformément à l'avis 25-A-01 de l'Autorité de la concurrence.

## Profilés de fixation latérale

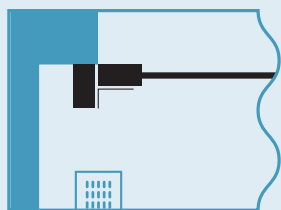

Solo 6+



Gammes Smart Express+ et Smart Express



Gamme Supra



## Mémo qualité

NF 12150

Verre de sécurité. Haute résistance et fragmentation fine en cas de bris.

NF 14527

Receveur de douche à usage domestique.



NF 14428

Directive sur la qualité pour le revêtement par thermolaquage de l'aluminium destiné à l'architecture.

Parois de douche : Prescription fonctionnelles et méthodes d'essai.

NF 60335

Sécurité des appareils électrodomestiques et analogues.



Directive sur la qualité pour le revêtement par anodisation de l'aluminium.



Nous sommes capables de fournir les **pièces détachées** d'un produit dans les **10 ans** suivant son achat.

## Mémo étanchéité Parois

### ▶ ÉTANCHÉITÉ MOYENNE

Gammes Smart Express+ et Supra sans seuil

La priorité est accordée au design, avec une étanchéité moyenne.

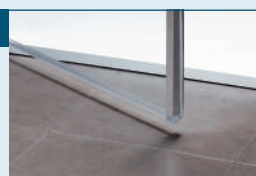

### ▶ ÉTANCHÉITÉ MAXIMALE

Gammes Smart Express et Supra

L'étanchéité est parfaite et le profilé horizontal bas assure un confort optimal.

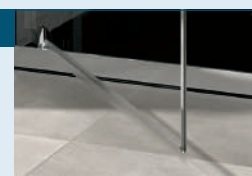

## Index

DOUCHE - Parois walk-in	
Aide au choix - Parois walk-in	p.11
Solo 6	p.14
Solo 6+	p.12
DOUCHE - Portes	
Aide au choix - Portes	p.17
Smart Express+ - Caractéristiques gamme	
Smart Express+ 2P sans seuil	p.23
Smart Express+ 3V sans seuil	p.26
Smart Express+ A/C sans seuil	p.29
Smart Express+ A/P sans seuil	p.28
Smart Express+ C sans seuil	p.25
Smart Express+ Fixe	p.27
Smart Express+ P sans seuil	p.22
Smart Express+ Porte centrale sans seuil	p.24
Smart Express - Caractéristiques gamme	
Smart Express 2P	p.36
Smart Express 3V	p.39
Smart Express A/3V	p.43
Smart Express A/C	p.42
Smart Express C	p.38
Smart Express Fixe	p.40
Smart Express - Focus montage	
Smart Express P	p.35
Smart Express S	p.37

Supra - Caractéristiques gamme	
Supra 2P	p.51
Supra 3V	p.54
Supra A	p.57
Supra C	p.53 <b>N</b>
Supra C sans seuil	p.52
Supra Fixe	p.56
Supra P	p.50
Supra P sans seuil	p.48
Supra S	p.55
DOUCHE - Receveurs	
Aide au choix - Receveurs	p.59
Focus - Matériaux	
Kinecity	p.80 <b>N</b>
Kineone	p.70
Kinerock Evo	p.64
Kinesurf Nova	p.74 <b>N</b>
DOUCHE - Habillage mural	
Aide au choix - Habillage mural	p.84
Focus - Montage Kinewall Design	
Integra	p.94 <b>N</b>
Kinewall Crédence	p.90 <b>N</b>
Kinewall Design	p.86 <b>N</b>
DOUCHE - Pare-bains	
Supra Samoa	p.97
Smart Design Hydra	p.96

**N** NOUVEAUTÉ

DOUCHE - Cabines	
Delta	p.109
Kineprime - Caractéristiques gamme	
Kineprime 100 angle	p.104
Kineprime 100 niche	p.106
Kineprime C angle	p.104
Kineprime C niche	p.106
Kineprime Glass 100-120 angle	p.100
Kineprime Glass 100 niche	p.102
Kineprime Glass C angle	p.100
Kineprime Glass C niche	p.102
Kineprime Glass R80 et R90	p.103
Kineprime R80 et R90	p.108
SALLE DE BAIN ADAPTÉE	
Aide au choix - Remplacement de baignoire	p.110
Aide de l'Etat - Ma Prime Adapt'	
Barres de maintien	p.115
Kalypso	p.132
Kinefloor+ - pompe de relevage	p.114
Kinemagic - Caractéristiques gamme	
Kinemagic Locatif	p.126
Kinemagic schémas pré-installation	p.130
Kinemagic Sérénité haute	p.120
Kinemagic Sérénité mixte	p.122
Sièges de douche	p.115

# KINEDO, C'EST AUSSI

DES BAIGNOIRES BALNÉO

DES SPAS ET DES SAUNAS



**Kinedo**  
pro

[kinedo.com](http://kinedo.com)

Univers DOUCHE  
Site industriel n°1 - 9, rue de Rouans  
44680 CHAUMES-EN-RETZ  
Tel. 02 40 21 31 30

 Concepteur  
et fabricant  
**FRANÇAIS**

 **SFA** GROUP



Preview - Janvier 2026 - Crédits photos - Fotolia, Getty Images, Hyperactive Studio, iStockphoto, Shutterstock, D3 Studio, Studios Garnier, INSPI, 3D Render, Denis Dalmasse. Kinedo se réserve le droit de modifications. Photos, dessins et textes non contractuels.