

Pompe de relevage aspirante avec bonde, permettant d'installer de plain-pied un receveur Kinedo (hors modèles Kineline et Kinemoon Style)



Kinefloor+

CARACTÉRISTIQUES

- Adaptée aux receveurs encastrés : pompe aspirante avec déclenchement automatique par sonde
- Système de détection sans fil dans la bonde (l'eau entrant dans le siphon actionne automatiquement la pompe grâce au système de détection intégré. L'eau est alors aspirée et évacuée vers la canalisation principale)
- Compatible avec les douches pluie : débit élevé
- Tuyau souple d'aspiration (tuyau spire en acier de 3 m, Ø int. 16 mm)
- Pompe fournie avec manchon droit avec clapet anti-retour et bonde extra-plate

Diamètre de refoulement	32 mm
Consommation moteur (W)	400
Tension d'alimentation	220-240V/50Hz
Débit (l./m) à 3 m de hauteur	25
Température maximum des eaux entrantes	35°

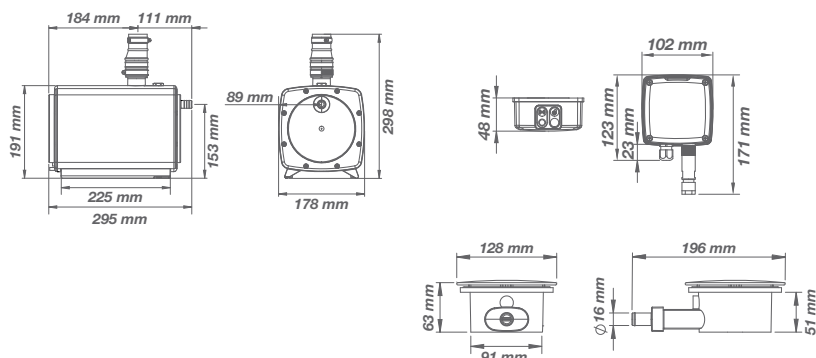

Pompe Kinefloor+

KINPOMPE08

